

# TECHNOLOGY AND GREEN SOUL



**Stufe - Inserti - Caldaie**  
**Stoves - Inserts - Boilers**



PELLET



WOOD



HYDRO

# CALORE DA VIVERE

ENJOYABLE HEAT - CHALEUR À VIVRE  
WARMTE OM IN TE WONEN - WÄRME ZUM LEBEN  
CALOR PARA VIVIR





# UN GRANDE GRUPPO

A GREAT GROUP  
UN GRAND GROUPE  
EEN GEWELDIGE GROEP  
EINE GROSSE GRUPPE  
UN GRAN GRUPO

**Superior è un marchio del Gruppo Piazzetta, azienda di stufe e caminetti di Asolo.**

Superior is a brand of the Gruppo Piazzetta, a stove and fireplace company based in Asolo (Italy).



**IT**  
Dal 1960 Gruppo Piazzetta porta la fiamma nelle case delle persone, convinti sia un elemento che elevi il loro benessere. La passione e l'innovazione sono i valori che guidano il Gruppo e i prodotti di ogni marchio. Con la gamma Superior puoi avere prodotti ad alte prestazioni e di lunga durata.

**NL**  
Sinds 1960 brengt de Gruppo Piazzetta de vlam bij de mensen thuis, in de overtuiging dat het een element is dat hun welzijn verbetert. Passie en innovatie zijn de waarden die de Groep en de producten van elk merk voortstuwten. Met het Superior-assortiment heb je producten met hoge prestaties en een lange levensduur.

**EN**  
Since 1960 Gruppo Piazzetta has been bringing the flame into people's homes, convinced that it is an element that enhances their well-being. Passion and innovation are the values that drive Gruppo Piazzetta and the products of each brand. With the Superior range you can have high performance and long-lasting products.

**DE**  
Seit 1960 bringt die Gruppo Piazzetta die Flamme in die Häuser der Menschen, in der Überzeugung, dass sie ein Element ist, das ihr Wohlbefinden steigert. Leidenschaft und Innovation sind die Werte, die die Gruppe und die Produkte der einzelnen Marken antreiben. Mit der Produktreihe Superior haben Sie leistungsstarke und langlebige Produkte.

**FR**  
Depuis 1960 le Gruppo Piazzetta fait entrer la flamme dans les maisons des personnes, convaincu qu'il s'agit d'un élément qui améliore leur bien-être. La passion et l'innovation sont les valeurs qui animent le Group et les produits de chaque marque. La gamme Superior vous permet de choisir des produits performants et durables.

**ES**  
Desde 1960 Gruppo Piazzetta lleva la llama a las habitaciones de las personas, convencido de que es un elemento que aumenta su bienestar. Pasión e innovación son los valores que impulsan al Grupo y a los productos de cada marca. Con la gama Superior podrás disponer de productos de alto rendimiento y larga duración.





**IT  
SEMPRE AL TUO FIANCO**

Il nostro Servizio Clienti ti ascolterà per ogni necessità. Il Centro Assistenza della tua zona sarà a tua disposizione per interventi e manutenzioni. Con l'estensione di garanzia gratuita Easy Life, puoi assicurare il tuo prodotto per 3 anni.

**NL  
ALTIJD AAN JE ZIJDE**

Onze klantenservice luistert naar al uw wensen. Je plaatselijke servicecentrum staat tot je beschikking voor service en onderhoud. Met de gratis Easy Life verlengde garantie kun je je product 3 jaar verzekeren.

**EN  
ALWAYS AT YOUR SIDE**

Our Customer Service will listen to your every need. Your local Service Centre will be at your disposal for service and maintenance. With the free Easy Life extended warranty, you can insure your product for 3 years.

**DE  
IMMER AN DEINER SEITE**

Unser Kundendienst hat ein offenes Ohr für Ihre Bedürfnisse. Ihr lokales Service-Center steht Ihnen für Service und Wartung zur Verfügung. Mit der kostenlosen Easy Life-Garantieverlängerung können Sie Ihr Produkt für 3 Jahre versichern.

**FR  
TOUJOURS À VOS CÔTÉS**

Notre service après vente est à l'écoute de vos besoins. Le service technique de votre région est à votre disposition pour les interventions et l'entretien. Grâce à l'extension de garantie gratuite Easy Life, vous pouvez assurer votre produit pendant 3 ans.

**ES  
SIEMPRE A TU LADO**

Nuestro Servicio de Atención al Cliente atenderá todas tus necesidades. El centro de asistencia de tu zona estará a tu disposición para intervenciones y para el mantenimiento. Con la extensión de garantía gratuita Easy Life, puedes asegurar tu producto por un periodo de 3 años.

**EasyLife**  
FREE EXTENSIONS OF WARRANTY

GARANZIA  
WARRANTY

**3**

ANNI-YEARS

RICAMBI  
PARTS

**10**

ANNI-YEARS

Registrali al sito

EN Register on

FR Inscrivez-vous au site

NL Register op

DE Registrieren Sie sich unter

ES Regístrate al sitio

[easylife.superiorstufe.com](http://easylife.superiorstufe.com)

**Certificazioni e Associazioni**

EN Certifications and Associations

FR Certifications et Associations

NL Certificaten en Verenigingen

DE Zertifizierungen und Verbände

ES Certificaciones y Asociaciones



# UN CUORE TECNOLOGICO

**Costanti investimenti nella ricerca ci portano a implementare continuamente la migliore tecnologia.**  
A TECHNOLOGICAL HEART - Constant investment in research leads us to continuously implement the best technology.



FR  
**UN CŒUR TECHNOLOGIQUE**

Des investissements constants dans la recherche nous permettent de mettre en œuvre en permanence les meilleures technologies.

DE  
**EIN TECHNOLOGISCHES HERZ**

Ständige Investitionen in die Forschung führen dazu, dass wir kontinuierlich die beste Technologie einsetzen.

NL  
**EEN TECHNOLOGISCH HART**

Constance investeringen in onderzoek leiden ertoe dat we voortdurend de beste technologie implementeren.

ES  
**UN CORAZÓN TECNOLÓGICO**

La inversión constante en investigación nos lleva a implementar continuamente la mejor tecnología.

# LA GAMMA SUPERIOR

THE SUPERIOR RANGE  
LA GAMME SUPERIOR  
HET SUPERIOR AANBOD  
DIE SUPERIOR PALETTE  
LA GAMA SUPERIOR

**Abbiamo il migliore prodotto per te, per soddisfare le tue esigenze di calore.**

We have the best product for you to meet your heat requirements.

## STUFE A PELLETT

Pellet stoves - Poêles à granulés  
Pelletkacheln - Pelletöfen - Estufas de pellets



**IT Ventilata e canalizzabili. Facili da usare, lunga autonomia, massima pulizia e sicurezza.**

**EN** Forced ventilation and ducted. Easy to use, long-lasting burn time, maximum cleanliness and safety.

**FR** Ventilé et canalisable. Facilité d'utilisation, grande autonomie, propreté et sécurité maximales.

**NL** Geventileerd en gekanaliseerd. Gebruiksvriendelijk, lange autonomie, maximale netheid en veiligheid.

**DE** Belüftet und kanalisierbar. Einfache Bedienung, lange Autonomie, maximale Sauberkeit und Sicherheit.

**ES** Ventiladas y canalizables. Fáciles de usar, gran autonomía, máxima limpieza y seguridad.

## INSERTI

Inserts - Insert - Inzethaard - Einsätze - Insertos



**IT Perfetti sia per prime installazioni che per essere inseriti in camini già esistenti.**

**EN** Perfect both for first-time installations and for installation in existing fireplaces.

**FR** Parfait pour les premières installations et pour l'insertion dans des cheminées existantes.

**NL** Perfect voor zowel nieuwe installaties als voor inbouw in bestaande schoorstenen.

**DE** Perfekt sowohl als Erstinstallation als auch für den Einbau in bestehenden offene Kamine.

**ES** Perfectos tanto para primeras instalaciones como para su inserción en chimeneas existentes.



IT  
**COLORI DISPONIBILI  
IN BASE AL MODELLO**

FR  
**COULEURS DISPONIBLES  
SELON LE MODÈLE**

DE  
**VERFÜGBARE FARBEN  
JE NACH MODELL**

EN  
**AVAILABLE COLOURS  
ACCORDING TO MODEL**

NL  
**BESCHIKBARE KLEUREN  
VOLGENS MODEL**

ES  
**COLORES DISPONIBLES  
SEGÚN EL MODELO**



BIANCO



BORDEAUX



GRIGIO



NERO

IT  
**SCOPRI LA NOSTRA GAMMA**  
Quattro categorie, 50 prodotti.  
Una gamma ricca per forme e  
colori, per soddisfare i tuoi gusti.

FR  
**DÉCOUVREZ NOTRE GAMME**  
Quatre catégories, 50 produits.  
Une riche gamme de formes et  
de couleurs pour répondre à vos  
goûts.

DE  
**ENTDECKEN SIE UNSER  
ANGEBOT**  
Vier Kategorien, 50 Produkte.  
Eine reiche Auswahl an  
Formen und Farben, die Ihrem  
Geschmack entsprechen.

EN  
**DISCOVER OUR RANGE**  
Four categories, 50 products.  
A rich range of shapes and  
colors to suit your taste.

NL  
**ONTDEK ONS ASSORTIMENT**  
Vier categorieën, 50 producten.  
Een rijk aanbod aan vormen en  
kleuren naar jouw smaak.

ES  
**DESCUBRE NUESTRA GAMA**  
Cuatro categorías, 50 productos.  
Una rica gama de formas y  
colores para satisfacer tus  
gustos.

## CALDAIE A PELLETT

Pellet boilers - Chaudières à pellets  
Pelletketels - Pelletkessel - Calderas de pellets



IT Elevata efficienza e facilità d'installazione in ogni tipologia d'impianto.

EN High efficiency and easy installation in any type of system.

FR Rendement élevé et installation facile dans tout type de système.

NL Hoog rendement en eenvoudige installatie in elk type systeem.

DE Hoher Wirkungsgrad und einfache Installation in jeder Art von Anlage.

ES Alta eficiencia y facilidad de instalación en cualquier tipo de sistema.

## STUFE A LEGNA

Wood-burning stoves - Poêles à bois  
Houtkachels - Holzöfen - Estufas de leña



IT Il piacere di riscoprire l'avvolgente calore della legna, anche nelle versioni con forno.

EN The pleasure of rediscovering the enveloping warmth of wood, also in versions with an oven.

FR Le plaisir de redécouvrir la chaleur enveloppante du bois, également en version avec four.

NL Het plezier van het herontdekken van de omhullende warmte van hout, ook in versies met een oven.

DE Das Vergnügen, die umhüllende Wärme des Holzes wiederzuentdecken, auch in den Versionen mit Backofen.

ES El placer de redescubrir el calor envolvente de la leña, también en las versiones con horno.

# RICERCA E TECNOLOGIA

RESEARCH AND TECHNOLOGY  
RECHERCHE ET TECHNOLOGIE  
ONDERZOEK EN TECHNOLOGIE  
FORSCHUNG UND TECHNOLOGIE  
INVESTIGACIÓN Y TECNOLOGÍA

**Vogliamo darti un prodotto che duri a lungo nel tempo, altamente performante per tanti anni.**

We want to offer you a long-lasting, high-performance product for many years.

★★★★★  
**5 Stelle**  
CERTIFICATA

**IT**  
Durabilità, sicurezza, prestazioni e sostenibilità. Sono questi gli obiettivi che abbiamo raggiunto e che ancora guidano la nostra incessante ricerca. Materiali di alta qualità, numerosi brevetti, certificazioni 5 stelle. Questo è Superior.

**EN**  
Durability, safety, performance and sustainability. These are the goals we have achieved and which still drive our continuous research. High-quality materials, numerous patents, 5-star certifications. This is Superior.

**FR**  
Durabilité, sécurité, performance et durabilité. Tels sont les objectifs que nous avons atteints et qui continuent d'alimenter nos recherches incessantes. Des matériaux de haute qualité, de nombreux brevets, des certifications 5 étoiles. Ceci est Superior.

**NL**  
Duurzaamheid, veiligheid, prestaties en duurzaamheid. Dit zijn de doelen die we hebben bereikt en die nog steeds de drijvende kracht zijn achter ons niet-aflatende onderzoek. Hoogwaardige materialen, talloze patenten, 5-sterren certificeringen. Dit is Superieur.

**DE**  
Langlebigkeit, Sicherheit, Leistung und Nachhaltigkeit. Das sind die Ziele, die wir erreicht haben und die unsere unermüdliche Forschung weiter vorantreiben. Hochwertige Materialien, zahlreiche Patente, 5-Sterne-Zertifizierungen. Das ist Superior.

**ES**  
Durabilidad, seguridad, rendimiento y sostenibilidad. Estos son los objetivos que hemos alcanzado y que siguen impulsando nuestra incesante investigación. Materiales de alta calidad, numerosas patentes, certificaciones 5 estrellas. Esto es Superior.





EEN TECHNOLOGISCH HART - EIN TECHNOLOGISCHES HERZ - UN CORAZÓN TECNOLÓGICO

# SOLUZIONI IDRO

HYDRO SOLUTIONS  
SOLUTIONS HYDRO  
WATEROPLOSSINGEN  
HYDROLÖSUNGEN  
SOLUCIONES THERMO

**Inserti e caldaie da integrare ad altre forme di riscaldamento per un calore sostenibile.**  
Inserts and boilers to be integrated with other forms of heating for sustainable heat.

**IT**  
Prodotti a pellet pensati per scaldare tutta la casa. Le nostre proposte idro si integrano a vari impianti di riscaldamento: con i termosifoni tradizionali, a pavimento o con il solare termico. Prodotti da integrare per un riscaldamento più sostenibile.

**NL**  
Pelletproducten ontworpen om het hele huis te verwarmen. Onze hydrovoorstellen integreren met verschillende verwarmingssystemen: met traditionele radiatoren, vloerverwarming of thermische zonne-energie. Te integreren producten voor duurzamere verwarming.

**EN**  
Pellet products designed to heat the whole house. Our hydro proposals integrate with various heating systems: with traditional radiators, underfloor or solar heating. Products to be integrated for more sustainable heating.

**DE**  
Pelletprodukte für die Beheizung des gesamten Hauses. Unsere Hydro-Vorschläge lassen sich in verschiedene Heizsysteme integrieren: mit traditionellen Heizkörpern, Fußbodenheizung oder Solarthermie. Produkte, die für eine nachhaltigere Heizung integriert werden können.

**FR**  
Produits à pellets conçus pour chauffer toute la maison. Nos propositions hydro s'intègrent à différents systèmes de chauffage : radiateurs traditionnels, chauffage par le sol ou solaire thermique. Des produits à intégrer pour un chauffage plus durable.

**ES**  
Productos de pellets diseñados para calentar toda la casa. Nuestras propuestas thermo se integran con diferentes sistemas de calefacción: con radiadores tradicionales, suelo radiante o energía solar térmica. Productos integrables para una calefacción más sostenible.



# Scegli un prodotto a pellet idro

## Choose a hydro pellet product

Choisir un produit hydro pellet - Kies een hydropelletproduct  
Wählen Sie ein Hydropellet-Produkt - Elige un producto de pellets Thermo



**INSERTI - INSERTS**  
SCP 14 TH



**CALDAIE - BOILERS**  
CPS 20



### TERMOSIFONI

Radiators  
Radiateurs  
Radiatoren  
Heizkörper  
Radiadores



### ACQUA SANITARIA

Domestic water  
Eau sanitaire  
Sanitär water  
Sanitärwasser  
Agua sanitaria



### PANNELLI SOLARI

Solar panels  
Panneaux solaires  
Zonnepanelen  
Sonnenkollektoren  
Paneles solares



### A PAVIMENTO

Underfloor heating  
Chauffage par le sol  
Vloerverwarming  
Fußbodenheizung  
Suelo radiante

# UN'ANIMA VERDE

**Combustibili rinnovabili e certificazioni ambientali  
per un calore sostenibile.**

A GREEN SOUL - Renewable fuels and environmental  
certifications for sustainable heat.

FR  
**UNE ÂME VERTE**  
Combustibles renouvelables et certification  
environnementale pour une chaleur durable.

NL  
**EEN GROENE ZIEL**  
Hernieuwbare brandstoffen en milieucertificering voor  
duurzame warmte.



DE  
**EINE GRÜNE SEELE**  
Erneuerbare Brennstoffe und Umweltzertifizierung  
für nachhaltige Wärme.

ES  
**UN ALMA VERDE**  
Combustibles renovables y certificaciones  
medioambientales para un calor sostenible.

# RISPARMIO E AMBIENTE

SAVINGS AND ENVIRONMENT  
ÉCONOMIES ET ENVIRONNEMENT  
BESPAREN EN HET MILIEU  
EINSPARUNGEN UND UMWELT  
AHORRO Y MEDIO AMBIENTE

## Pellet e legna: due combustibili economici ed ecosostenibili per la tua casa.

Pellets and wood: two cost-effective and environmentally sustainable fuels for your home.



**IT**  
Con i nostri prodotti diamo un vantaggio a te e all'ambiente. Con il nostro alto rendimento energetico ti serve poco combustibile per scaldarti. La CO<sub>2</sub> emessa nella combustione rientra nel ciclo chiuso della legna.

**EN**  
With our products we give you and the environment an advantage. With our high energy efficiency you need little fuel for heating. The CO<sub>2</sub> emitted in combustion is part of the wood closed cycle.

**FR**  
Avec nos produits, nous donnons à l'environnement un avantage décisif. Grâce à leur haute efficacité énergétique vous avez besoin de peu de combustible pour le chauffage. Le CO<sub>2</sub> émis lors de la combustion fait partie du cycle fermé du bois.

**NL**  
Met onze producten geven we het milieu een streepje voor. Met onze hoge energie-efficiëntie heb je weinig brandstof nodig voor verwarming. De CO<sub>2</sub> die vrijkomt bij de verbranding maakt deel uit van de gesloten houtkringloop.

**DE**  
Mit unseren Produkten verschaffen wir der Umwelt einen Vorteil. Mit unserer hohen Energieeffizienz benötigen Sie wenig Brennstoff zum Heizen. Das bei der Verbrennung emittierte CO<sub>2</sub> ist Teil des geschlossenen Holzkreislaufs.

**ES**  
Con nuestros productos damos una ventaja para ti y para el medio ambiente. Con nuestra alta eficiencia energética necesitarás poco combustible para tu calefacción. El CO<sub>2</sub> emitido durante la combustión hace parte del ciclo cerrado de la leña.







PELLET

IT

**I VANTAGGI DEL PELLET**

**Combustione più lunga e maggiore calore, facile gestione e stoccaggio, riscaldamento programmato e temperatura sempre sotto controllo.**

FR

**LES AVANTAGES DES GRANULÉS**

Combustion plus longue et plus de chaleur, manipulation et stockage faciles, chauffage programmé et température toujours sous contrôle.

DE

**DIE VORTEILE VON PELLETS**

Längere Brenndauer und mehr Wärme, einfache Handhabung und Lagerung, programmierte Heizung und Temperatur immer unter Kontrolle.

EN

**THE ADVANTAGES OF PELLETS**

Longer-lasting combustion and more heat, easy handling and storage, programmed heating and temperature always under control.

NL

**DE VOORDELEN VAN PELLETS**

Langere verbranding en meer warmte, eenvoudige hantering en opslag, geprogrammeerde verwarming en temperatuur altijd onder controle.

ES

**LAS VENTAJAS DE LOS PELLETS**

Combustión más larga y más calor, fácil gestión y almacenamiento, calentamiento programado y temperatura siempre bajo control.



LEGNA  
WOOD

IT

**I VANTAGGI DELLA LEGNA**

**Sostenibile, facile da reperire a basso costo, semplice da usare e garanzia di calore grazie al funzionamento della stufa senza corrente.**

FR

**LES AVANTAGES DU BOIS**

Durable, facile à obtenir à faible coût, simple à utiliser et chaleur garantie grâce au fonctionnement sans courant du poêle.

DE

**DIE VORTEILE VON HOLZ**

Nachhaltig, leicht und kostengünstig zu beschaffen, einfach in der Anwendung und garantierte Wärme durch den stromlosen Betrieb des Ofens.

EN

**THE ADVANTAGES OF WOOD**

Sustainable, easy to source at low cost, easy to use, and guaranteed heating due to the stove operation without electricity.

NL

**DE VOORDELEN VAN HOUT**

Duurzaam, gemakkelijk te verkrijgen tegen lage kosten, eenvoudig te gebruiken en gegarandeerde warmte dankzij de stroomloze werking van de kachel.

ES

**LAS VENTAJAS DE LA LEÑA**

Sostenible, fácil de obtener a bajo costo, sencilla de utilizar y calor garantizado gracias al funcionamiento de la estufa incluso sin energía eléctrica.

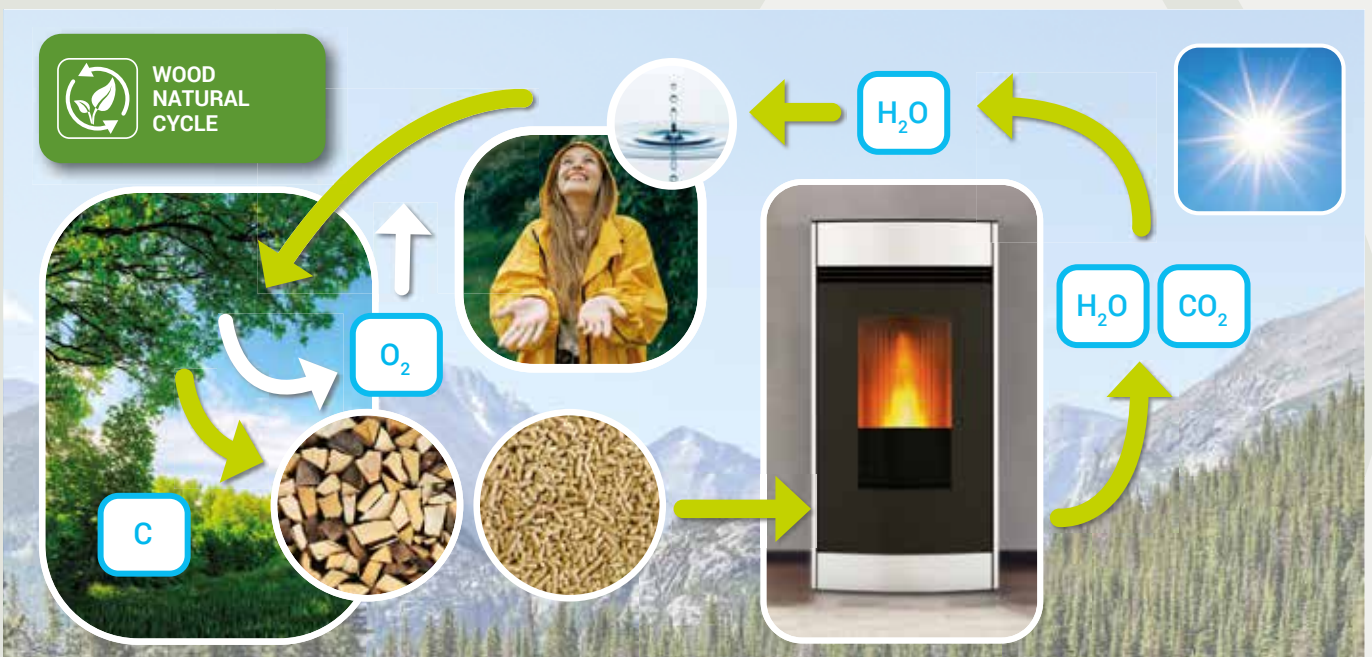

# STUFE A PELLETT

PELLET STOVES  
POÊLES À GRANULÉS  
PELLETKACHELS  
PELLETÖFEN  
ESTUFAS DE PELLETS

**Le stufe a pellet Superior sono facili da usare, hanno una lunga autonomia, la massima pulizia e sicurezza.**  
Superior pellet stoves are easy to use, ensure long-lasting burn time, maximum cleanliness and safety.



ITALIANO



OTHER  
LANGUAGES

**IT**  
**La stufa a pellet perfetta per te**  
Le stufe Superior sono facili da usare e da pulire, hanno una lunga autonomia e alti livelli di sicurezza. Disponibili in cinque potenze diverse, con ampia scelta di forme e colori, per darti la possibilità di trovare il prodotto perfetto per il tuo riscaldamento.

**EN**  
**The perfect pellet stove for you**  
Superior stoves are easy to use and clean, ensure long-lasting burn time and high safety levels. Available in five different heat output options, with a wide choice of shapes and colours, giving you the opportunity to find the perfect product for your heating needs.

**FR**  
**Le poêle à granulés parfait pour vous**  
Les poêles Superior sont faciles à utiliser et à nettoyer, ont une longue autonomie et des niveaux de sécurité élevés. Disponibles avec cinq puissances et dans un large choix de formes et de couleurs, elles vous permettent de trouver le produit idéal pour votre chauffage.

**NL**  
**De perfecte pelletkachel voor jou**  
Superior pelletkachels zijn makkelijk te gebruiken en schoon te maken, hebben een groot bereik en een hoog veiligheidsniveau. Ze zijn verkrijgbaar in vijf verschillende vermogens met een ruime keuze aan vormen en kleuren, zodat je het perfecte product kunt vinden voor jouw verwarmingsbehoeften.

**DE**  
**Der perfekte Pelletofen für Sie**  
Hochwertige Öfen sind einfach zu bedienen und zu reinigen, haben eine lange Autonomie und ein sehr hohes Sicherheitsniveau. Erhältlich mit fünf verschiedenen Leistungsstufen und einer großen Auswahl an Formen und Farben, damit Sie das perfekte Produkt für Ihren Heizbedarf finden können.

**ES**  
**La estufa de pellets perfecta para ti**  
Las estufas Superior son fáciles de usar y limpiar, tienen una gran autonomía y altos niveles de seguridad. Disponibles en cinco potencias diferentes, con una amplia gama de formas y colores, para darte la oportunidad de encontrar el producto perfecto para tus necesidades de calefacción.





### VENTILAZIONE FORZATA

Forced ventilation  
Ventilation forcée  
Geforceerde ventilatie  
Warmluftgebläse  
Ventilación forzada



### ERMETICHE

Airtight  
Étanche  
Hermetisch  
Raumluftunabhängig  
Estancas



### CANALIZZABILI

Ductable  
Canalisables  
Kanaliseerbaar  
Kanaliserbar  
Canalizables



Potenza termica nominale Nominal heat output	6 kW		7 kW	8 kW	8,5 kW		10,2 kW		11,2 kW
<b>VENTILAZIONE FORZATA</b> FORCED VENTILATION	CAMILLA CAROL FG CAROL CHIARA	CLEOPE FG CLEOPE CORINNA FG CORINNA TG	GINGER	LIA MILLY	MARY FG MARY MARYON FG MARYON	MELANY MICOL FG MICOL TG MOIRA	SABRINA SALLY	SOLANGE SONIA	RITA
<b>CANALIZZABILI</b> DUCTABLE	CHIARA CORINNA FG	CORINNA TG		LIA MILLY	MICOL FG MICOL TG	MOIRA	SOLANGE SONIA	RITA	
<b>ERMETICHE</b> AIRTIGHT	CAMILLA CAROL FG CAROL CHIARA	CLEOPE FG CLEOPE CORINNA FG CORINNA TG		LIA	MARY FG MARY MARYON FG MARYON	MELANY MICOL FG MICOL TG MOIRA			

Quattro tipologie di forma - EN 4 Shapes - FR 4 Types de forme - NL 4 Verschillende vormen - DE 4 Formen - ES 4 Tipos de formas





### VENTILAZIONE FORZATA

Forced ventilation  
Ventilation forcée  
Geforceerde ventilatie  
Warmluftgebläse  
Ventilación forzada

CAMILLA	MARYON FG
CAROL FG	MARYON
CAROL	MELANY
CHIARA	MICOL FG
CLEOPE FG	MICOL TG
CLEOPE	MILLY
CORINNA FG	MOIRA
CORINNA TG	SABRINA
GINGER	SALLY
LIA	SOLANGE
MARY FG	SONIA
MARY	RITA



### CANALIZZABILI

Ductable  
Canalisables  
Kanaliseerbaar  
Kanaliserbar  
Canalizables

CHIARA	MILLY
CORINNA FG	MOIRA
CORINNA TG	SOLANGE
LIA	SONIA
MICOL FG	RITA
MICOL TG	



### ERMETICHE

Airtight  
Etanche  
Hermetisch  
Raumluftunabhängig  
Estancas

CAMILLA	MARY FG
CAROL FG	MARY
CAROL	MARYON FG
CHIARA	MARYON
CLEOPE FG	MELANY
CLEOPE	MICOL FG
CORINNA FG	MICOL TG
CORINNA TG	MOIRA
LIA	



# CAMILLA

★★★★★  
5 Stelle  
CERTIFICATA



**IT**  
Semplice, possente, sicura. Struttura in acciaio di forte spessore, rivestimenti in acciaio verniciato e monoblocco ermetico ideale per case passive. Camilla è sinonimo di massima efficienza.

**FR**  
Simple, puissant, sûr. Structure en acier de forte épaisseur, habillage en acier peint et monobloc étanche à l'air, idéal pour les maisons passives. Camilla est synonyme d'efficacité maximale.

**DE**  
Einfach, leistungsstark, sicher. Struktur aus starkem Stahl, lackierte Stahlverkleidung und hermetische Brennkammer, ideal für Passivhäuser. Camilla ist ein Synonym für maximale Effizienz.

**EN**  
Simple, powerful, safe. Thick steel frame, painted steel cladding and airtight stove ideal for passive houses. Camilla is synonymous with maximum efficiency.

**NL**  
Eenvoudig, krachtig, veilig. Zwaar stalen frame, gelakte stalen bekleding en luchtdicht monoblok, ideaal voor passiefhuizen. Camilla staat synoniem voor maximale efficiëntie.

**ES**  
Sencilla, imponente, segura. Estructura de acero de gran espesor, revestimientos de acero pintado y monobloque estanco ideal para casas pasivas. Camilla es sinónimo de máxima eficiencia.

**Potenza termica nominale:** 6,0 kW  
Nominal heat output:

**Volume riscaldabile:** 175 m<sup>3</sup>  
Room heating capacity:

**Dimensioni (LxPxH):** 52 x 49 x 96 cm  
Dimensions (WxDxH):

**Capienza serbatoio:** 16,5 kg  
Hopper capacity:

**Livelli di potenza:** 5 levels  
Power levels:

**Dati tecnici, versioni** - Specifications, versions: p.76

**Rivestimento in acciaio - Colori disponibili:**  
Steel cladding - Available colours:



BIANCO



BORDEAUX



NERO

# CAROL FG

★★★★★  
5 Stelle  
CERTIFICATA



STUFE A PELLETT - PELLETT STOVES - POÈLES À GRANULÉS

**IT**  
La porta in vetro dà eleganza al prodotto, rendendo più emozionante la visione della fiamma che brucia a lungo grazie alla capienza maggiorata del serbatoio che assicura una lunga autonomia.

**FR**  
La porte en verre confère de l'élégance au produit, ce qui rend plus excitant le fait de regarder la flamme brûler pendant longtemps grâce à la capacité accrue du réservoir, qui garantit une longue durée de combustion.

**DE**  
Die Glastür verleiht dem Produkt Eleganz und macht es noch spannender, die Flamme lange brennen zu sehen, dank des größeren Fassungsvermögens des Tanks, das eine lange Brenndauer gewährleistet.

**EN**  
The glass door lends elegance to the product, making it more exciting to watch the flame burning for a long time thanks to the increased capacity of the hopper, which ensures long-lasting burn time.

**NL**  
De glazen deur geeft het product elegantie en maakt het spannender om de vlam lang te zien branden dankzij de grotere capaciteit van de tank, die zorgt voor een lange brandtijd.

**ES**  
La puerta de cristal confiere elegancia al producto, haciendo más emocionante la visión de la llama que quema durante mucho tiempo gracias a la mayor capacidad del depósito que garantiza a su vez una larga autonomía.

**Potenza termica nominale:** 6,0 kW  
Nominal heat output:

**Volume riscaldabile:** 175 m<sup>3</sup>  
Room heating capacity:

**Dimensioni (LxPxA):** 54 x 55 x 96 cm  
Dimensions (WxDxH):

**Capienza serbatoio:** 16,5 kg  
Hopper capacity:

**Livelli di potenza:** 5 levels  
Power levels:

**Dati tecnici, versioni** - Specifications, versions: p.76

**Rivestimento in acciaio - Colori disponibili:**  
Steel cladding - Available colours:



BIANCO



BORDEAUX



NERO

# CAROL

★★★★★  
5 Stelle  
CERTIFICATA



**IT**  
Dentro, l'ampio serbatoio, fuori, il rivestimento in acciaio verniciato. Una struttura comoda e possente, che trasmette solidità al primo sguardo. Adatta a riscaldare ambienti piccoli.

**FR**  
A l'intérieur, le grand réservoir, à l'extérieur, l'habillage en acier peint. Une structure confortable et puissante qui transmet la solidité au premier coup d'œil. Convient pour le chauffage de petites pièces.

**DE**  
Innen der große Tank, außen die lackierte Stahlverkleidung. Eine komfortable, leistungsstarke Struktur, die auf den ersten Blick Solidität vermittelt. Geeignet für die Beheizung kleiner Räume.

**EN**  
Inside, the large hopper, outside, the painted steel cladding. A comfortable, powerful structure that conveys solidity at first glance. Suitable for heating small rooms.

**NL**  
Binnenin de grote tank, buiten de gelakte stalen bekleding. Een comfortabele, krachtige structuur die op het eerste gezicht degelijkheid uitstraalt. Geschikt voor het verwarmen van kleine ruimtes.

**ES**  
En el interior, el gran depósito; en el exterior, el revestimiento de acero pintado. Una estructura cómoda e imponente que transmite solidez a primera vista. Adecuada para calentar habitaciones pequeñas.

**Potenza termica nominale:** 6,0 kW  
Nominal heat output:

**Volume riscaldabile:** 175 m<sup>3</sup>  
Room heating capacity:

**Dimensioni (LxPxA):** 53 x 53 x 96 cm  
Dimensions (WxDxH):

**Capienza serbatoio:** 16,5 kg  
Hopper capacity:

**Livelli di potenza:** 5 levels  
Power levels:

**Dati tecnici, versioni** - Specifications, versions: p.76-77

**Rivestimento in acciaio - Colori disponibili:**  
Steel cladding - Available colours:



BIANCO



BORDEAUX



NERO

# CLEOPE FG

★★★★★  
5 Stelle  
CERTIFICATA



STUFE A PELLET - PELLET STOVES - POÊLES À GRANULÉS

**IT**  
Stufa che si fa apprezzare per la sua estetica moderna che valorizza il bagliore della propria fiamma con la porta estetica in vetro. Una proposta per chi cerca più del semplice riscaldamento.

**FR**  
Un poêle au look moderne qui met en valeur l'éclat de sa flamme grâce à une porte vitrée esthétique. Une proposition pour ceux qui recherchent plus qu'un simple chauffage.

**DE**  
Ein Pelletofen mit modernem Aussehen, der den Glanz seiner Flamme durch eine ästhetische Glastür verstärkt. Ein Vorschlag für alle, die mehr als nur heizen wollen.

**EN**  
A stove with a modern look that enhances the glow of its flame with an aesthetic glass door. A proposal for those seeking more than just heating.

**NL**  
Een kachel met een moderne look die de gloed van zijn vlam versterkt met een esthetische glazen deur. Een voorstel voor wie op zoek is naar meer dan alleen verwarming.

**ES**  
Estufa que se hace admirar por su estética moderna que exalta el brillo de su llama con una puerta estética de cristal. Una propuesta para quienes buscan algo más que una simple calefacción.

**Potenza termica nominale:** 6,0 kW  
Nominal heat output:

**Volume riscaldabile:** 175 m<sup>3</sup>  
Room heating capacity:

**Dimensioni (LxPxH):** 50 x 52 x 96 cm  
Dimensions (WxDxH):

**Capienza serbatoio:** 16,5 kg  
Hopper capacity:

**Livelli di potenza:** 5 levels  
Power levels:

**Dati tecnici, versioni** - Specifications, versions: p.77

**Rivestimento in acciaio - Colori disponibili:**  
Steel cladding - Available colours:



BIANCO



BORDEAUX



NERO



# CLEOPE

★★★★★  
5 Stelle  
CERTIFICATA



**IT**  
Rivestimento dalle linee semplici e porta estetica in acciaio. Una proposta tanto semplice quanto raffinata per portare in casa una stufa che ne diventa la protagonista.

**FR**  
Habillage aux lignes simples et porte esthétique en acier. Une proposition aussi simple que raffinée pour faire entrer le poêle dans la maison et en faire la protagoniste.

**DE**  
Verkleidung mit einfachen Linien und ästhetischer Stahltür. Ein ebenso einfacher wie raffinierter Vorschlag, um einen Pelletofen ins Haus zu holen und ihn zum Star zu machen.

**EN**  
Cladding with clean lines and design door in steel. A simple and refined proposal to bring into the home a stove that becomes the protagonist.

**NL**  
Binnenin de grote tank, buiten de gelakte stalen bekleding. Een comfortabele, krachtige structuur die op het eerste gezicht degelijkheid uitstraalt. Geschikt voor het verwarmen van kleine ruimtes.

**ES**  
Revestimiento de líneas simples y con puerta estética de acero. Una propuesta tan simple como refinada para llevar a tu casa una estufa que será protagonista.

**Potenza termica nominale:** 6,0 kW  
Nominal heat output:

**Volume riscaldabile:** 175 m<sup>3</sup>  
Room heating capacity:

**Dimensioni (LxPxA):** 50 x 52 x 96 cm  
Dimensions (WxDxH):

**Capienza serbatoio:** 16,5 kg  
Hopper capacity:

**Livelli di potenza:** 5 levels  
Power levels:

**Dati tecnici, versioni** - Specifications, versions: p.77

**Rivestimento in acciaio - Colori disponibili:**  
Steel cladding - Available colours:



BIANCO



BORDEAUX



NERO

# CHIARA - MOIRA

NEW

★★★★★  
5 Stelle  
CERTIFICATA



STUFE A PELLET - PELLET STOVES - POÈLES À GRANULÉS

**IT**  
Altissimi rendimenti ed emissioni minime, rivestimento in acciaio e porta in ghisa. La semplicità è sinonimo di sicurezza e risparmio con Chiara e Moira.

**FR**  
Haute efficacité et émissions minimales, revêtement en acier et porte en fonte. Avec Chiara et Moira, la simplicité est synonyme de sécurité et d'économies.

**DE**  
Hoher Wirkungsgrad und minimale Emissionen, Stahlverkleidung und eine Tür aus Gusseisen. Einfachheit ist bei Chiara und Moira gleichbedeutend mit Sicherheit und Einsparung.

**EN**  
Very high efficiency and minimal emissions, steel cladding and cast-iron door. Simplicity is synonymous with safety and savings with Chiara and Moira.

**NL**  
Hoog rendement en minimale uitstoot, stalen bekleding en gietijzeren deur. Eenvoud is synoniem met veiligheid en besparing met Chiara en Moira.

**ES**  
Alta eficiencia y mínimas emisiones, una revestimiento de acero y puerta de fundición. La sencillez es sinónimo de seguridad y ahorro con Chiara y Moira.

## CHIARA

**Potenza termica nominale:** 6,0 kW  
Nominal heat output:

**Volume riscaldabile:** 175 m<sup>3</sup>  
Room heating capacity:

## MOIRA

**Potenza termica nominale:** 8,5 kW  
Nominal heat output:

**Volume riscaldabile:** 245 m<sup>3</sup>  
Room heating capacity:

**Dimensioni (LxPxH):** 54 x 53 x 106 cm  
Dimensions (WxDxH):

**Dati tecnici, versioni** - Specifications, versions: p.77-81

**Rivestimento in acciaio - Colori disponibili:**  
Steel cladding - Available colours:



BIANCO



GRIGIO



NERO

# CORINNA FG - MICOL FG

NEW

★★★★★  
5 Stelle  
CERTIFICATA



**IT**  
L'elegante porta estetica in vetro nero è l'elemento che ti farà innamorare di Corinna e Micol nella versione FG. Disponibili con scarico superiore e posteriore per un'installazione su misura.

**FR**  
L'élégante porte esthétique en verre noir est l'élément qui vous fera tomber amoureux de Corinna et Micol dans la version FG. Disponible avec une évacuation par le haut et par l'arrière pour une installation personnalisée.

**DE**  
Die elegante Tür aus schwarzem Glas ist das Element, in das Sie sich bei Corinna und Micol in der FG-Version verlieben werden. Erhältlich mit oberem und hinterem Auslass für eine individuelle Installation.

**EN**  
The elegant black glass aesthetic door is the element that will make you fall in love with Corinna and Micol in the FG version. Available with top and rear exhaust for customised installation.

**NL**  
De elegante zwarte glazen esthetische deur is het element waardoor je verliefd wordt op Corinna en Micol in de FG-versie. Verkrijgbaar met boven- en achteruitlaat voor installatie op maat.

**ES**  
La elegante puerta estética de cristal negro es el elemento que le enamorará de Corinna y Micol en la versión FG. Disponible con salida de humos superior y trasera para una instalación personalizada.

## CORINNA FG | CORINNA FG TOP

**Potenza termica nominale:** 6,0 kW  
Nominal heat output:

**Volume riscaldabile:** 175 m<sup>3</sup>  
Room heating capacity:

## MICOL FG | MICOL FG TOP

**Potenza termica nominale:** 8,5 kW  
Nominal heat output:

**Volume riscaldabile:** 245 m<sup>3</sup>  
Room heating capacity:

**Dimensioni (LxPxH):** 55 x 55 x 116 cm  
Dimensions (WxDxH):

**Dati tecnici, versioni** - Specifications, versions: p.77-78-80

**Rivestimento in acciaio - Colori disponibili:**  
Steel cladding - Available colours:



BIANCO



GRIGIO



NERO

# CORINNA TG - MICOL TG

NEW

★★★★★  
5 Stelle  
CERTIFICATA



STUFE A PELLET - PELLET STOVES - POÈLES À GRANULÉS

**IT**  
Inedita versione Total Glass per le nostre stufe che si presentano con una veste tutta in vetro per rendere ancora più magica la fiamma. Flessibilità d'installazione con scarico superiore o posteriore.

**FR**  
Version Total Glass sans précédent pour nos poêles avec un aspect entièrement en verre pour rendre la flamme encore plus magique. Flexibilité d'installation avec une évacuation par le haut ou par l'arrière.

**DE**  
Noch nie dagewesene Total Glass-Version für unsere Öfen mit Ganzglasoptik, die das Flammenspiel noch magischer macht. Flexibilität bei der Installation mit Abzug oben oder hinten.

**EN**  
Unprecedented Total Glass version for our stoves with an all-glass look to make the flame even more magical. Installation flexibility with top or rear exhaust.

**NL**  
Ongekende Total Glass-versie voor onze kachels met een volledig glazen look om de vlam nog magischer te maken. Flexibele installatie met uitmonding boven of achter.

**ES**  
Versión inédita Total Glass para nuestras estufas con un aspecto totalmente de cristal para que la llama sea aún más mágica. Flexibilidad de instalación con salida de humos superior o posterior.

## CORINNA TG | CORINNA TG TOP

**Potenza termica nominale:** 6,0 kW  
Nominal heat output:

**Volume riscaldabile:** 175 m<sup>3</sup>  
Room heating capacity:

## MICOL TG | MICOL TG TOP

**Potenza termica nominale:** 8,5 kW  
Nominal heat output:

**Volume riscaldabile:** 245 m<sup>3</sup>  
Room heating capacity:

**Dimensioni (LxDxA):** 55 x 55 x 116 cm  
Dimensions (WxDxH):

**Dati tecnici, versioni** - Specifications, versions: p.78-81

**Rivestimento in acciaio - Colori disponibili:**  
Steel cladding - Available colours:



NERO

# GINGER

NEW



**IT**  
Una nuova stufa a pellet con grande flessibilità d'installazione. Tre diverse basi con piedini e la possibilità di inserirla nello spazio vuoto di un vecchio camino: Ginger si adatta a te.

**FR**  
Un nouveau poêle à granulés avec une grande flexibilité d'installation. Trois bases différentes avec des pieds et la possibilité de l'insérer dans l'espace vide d'une ancienne cheminée : Ginger s'adapte à vous.

**DE**  
Ein neuer Pelletofen mit großer Flexibilität bei der Installation. Drei verschiedene Sockel mit Füßen und die Möglichkeit, ihn in die leere Nische eines alten Kamins einzufügen: Ginger passt zu Ihnen.

**EN**  
A new pellet stove with great installation flexibility. Three different bases with feet and the possibility of inserting it in the empty space of an old fireplace: Ginger suits you.

**NL**  
Een nieuwe pelletkachel met grote installatieflexibiliteit. Drie verschillende voetstukken met voetjes en de mogelijkheid om hem in de lege ruimte van een oude open haard te plaatsen: Ginger past bij jou.

**ES**  
Una nueva estufa de pellets con gran flexibilidad de instalación. Tres bases diferentes con pies y la posibilidad de insertarla en el espacio vacío de una antigua chimenea: Ginger se adapta a ti.

**Potenza termica nominale:** 7,0 kW  
Nominal heat output:

**Volume riscaldabile:** 200 m<sup>3</sup>  
Room heating capacity:

**Dimensioni (LxPxH):** 73 x 58 x 62 cm  
Dimensions (WxDxH): (A/H 78 cm with feet)

**Capienza serbatoio:** 15 kg  
Hopper capacity:

**Livelli di potenza:** 5 levels  
Power levels:

**Dati tecnici, versioni** - Specifications, versions: p.78

**Rivestimento in acciaio - Colori disponibili:**  
Steel cladding - Available colours:



BIANCO



GRIGIO



NERO



**IT**  
**Combinazione di elementi curvi e quadrati messa in risalto dalla diversità dei colori e dal piano superiore in Maiolica. Ideale per ambienti di dimensioni minori. Disponibile con possibilità di canalizzazione.**

**FR**  
 Combinaison d'éléments courbes et carrés soulignée par la diversité des couleurs et le plateau en majolique. Idéal pour les petites pièces. Disponible avec la possibilité de canalisation de l'air chaud.

**DE**  
 Kombination von gerundeten und quadratischen Elementen, die durch die Farbvielfalt und die Majolika-Platte hervorgehoben wird. Ideal für kleinere Räume. Erhältlich mit der Möglichkeit der Warmluftverteilung.

**EN**  
 Combination of curved and square elements emphasised by the diversity of colours and the majolica top. Ideal for smaller rooms. Available with ducting options.

**NL**  
 Combinatie van gebogen en vierkante elementen benadrukt door de diversiteit aan kleuren en het majolica blad. Ideaal voor kleinere ruimtes. Verkrijgbaar met kanaalopties.

**ES**  
 Combinación de elementos curvos y cuadrados acentuada por la diversidad de los colores y por la encimera de Mayólica. Ideal para habitaciones pequeñas. Disponible con opciones de canalización.

**Potenza termica nominale:** **8,0 kW**  
 Nominal heat output:

**Volume riscaldabile:** **230 m<sup>3</sup>**  
 Room heating capacity:

**Dimensioni (LxPxH):** **50 x 48 x 107 cm**  
 Dimensions (WxDxH):

**Capienza serbatoio:** **18 kg**  
 Hopper capacity:

**Livelli di potenza:** **4 levels**  
 Power levels:

**Dati tecnici, versioni** - Specifications, versions: **p.81**

**Rivestimento in acciaio - Colori disponibili:**  
 Steel cladding - Available colours:



BIANCO



BORDEAUX



GRIGIO



**IT**  
**Bastano solo 27 cm di spessore a Lia per essere protagonista della casa: una proposta slim adatta a chi abita in ambienti ridotti e non vuole rinunciare al fuoco. Disponibile con possibilità di canalizzazione.**

**FR**  
 Avec seulement 27 cm d'épaisseur, Lia peut être la star de la maison : une proposition mince qui convient à ceux qui vivent dans de petites pièces et qui ne veulent pas renoncer au feu. Disponible avec la possibilité de canalisation de l'air chaud.

**DE**  
 Lia ist nur 27 cm breit und kann der Star des Hauses sein: ein schlanker Vorschlag für diejenigen, die in kleinen Räumen leben und nicht auf das Feuer verzichten wollen. Erhältlich mit der Möglichkeit der Warmluftverteilung.

**EN**  
 Only 27 cm depth is enough for Lia to be the protagonist of the home: a slim proposal suitable for those who live in small houses and do not want to give up the warmth of a fire. Available with ducting options.

**NL**  
 Met een diepte van slechts 27 cm is Lia de hoofdrolspeler in huis: een slank voorstel dat geschikt is voor wie in een klein huis woont en de warmte van een vuur niet wil opgeven. Verkrijgbaar met kanaalopties.

**ES**  
 Lia necesita sólo de 27 cm de profundidad para ser la protagonista de la casa: una propuesta slim adecuada para quienes viven en habitaciones pequeñas y no quieren renunciar al fuego. Disponible con opciones de canalización.

**Potenza termica nominale:** **8,0 kW**  
 Nominal heat output:

**Volume riscaldabile:** **230 m<sup>3</sup>**  
 Room heating capacity:

**Dimensioni (LxPxH):** **89 x 29 x 113 cm**  
 Dimensions (WxDxH):

**Capienza serbatoio:** **17 kg**  
 Hopper capacity:

**Livelli di potenza:** **4 levels**  
 Power levels:

**Dati tecnici, versioni** - Specifications, versions: **p.78**

**Rivestimento in acciaio - Colori disponibili:**  
 Steel cladding - Available colours:

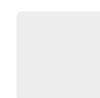

BIANCO



BORDEAUX



GRIGIO

# MARY FG

★★★★★  
5 Stelle  
CERTIFICATA



**IT**  
La fiamma, il monoblocco ermetico e la robusta porta in ghisa ti danno il calore ottimale per la tua casa. Il vetro di grandi dimensioni che continua il profilo della stufa ti assicura un risultato elegante.

**FR**  
La flamme, le monobloc étanche et la robuste porte en fonte vous offrent une chaleur optimale pour votre maison. La grande vitre qui prolonge le profil du poêle assure un résultat élégant.

**DE**  
Die Flamme, die hermetische Brennkammer und die robuste Gusseisentür geben Ihnen die optimale Wärme für Ihr Zuhause. Das große Glas, das das Profil des Ofens fortsetzt, sorgt für ein elegantes Ergebnis.

**EN**  
The flame, the airtight stove and the robust cast iron door give you the optimal warmth for your home. The large glass that continues the profile of the stove ensures an elegant result.

**NL**  
De vlam, het luchtdichte monoblock en de robuuste gietijzeren deur geven je de optimale warmte voor je huis. Het grote glas dat het profiel van de kachel doorloopt, zorgt voor een elegant resultaat.

**ES**  
La llama, el monobloque estanco y la robusta puerta de fundición te proporcionan el calor óptimo para tu hogar. El gran cristal que acompaña el perfil de la estufa garantiza un resultado elegante.

**Potenza termica nominale:** 8,5 kW  
Nominal heat output:

**Volume riscaldabile:** 245 m<sup>3</sup>  
Room heating capacity:

**Dimensioni (LxPxH):** 50 x 52 x 105 cm  
Dimensions (WxDxH):

**Capienza serbatoio:** 22 kg  
Hopper capacity:

**Livelli di potenza:** 5 levels  
Power levels:

**Dati tecnici, versioni** - Specifications, versions: p.79

**Rivestimento in acciaio - Colori disponibili:**  
Steel cladding - Available colours:



BIANCO



BORDEAUX



NERO





**IT**  
La fiamma danzante dietro al vetro ceramico trova la giusta cornice con la suggestiva porta estetica in acciaio. Mary conquista il soggiorno con la sua semplicità e il tuo cuore con il suo calore.

**FR**  
La flamme dansante derrière le vitre en céramique trouve sa place dans la porte esthétique en acier. Mary conquiert le salon par sa simplicité et votre cœur par sa chaleur.

**DE**  
Die tanzende Flamme hinter dem Keramikglas findet den richtigen Rahmen mit der ästhetischen Stahltür. Mary erobert das Wohnzimmer mit seiner Schlichtheit und Ihr Herz mit seiner Wärme.

**EN**  
The dancing flame behind the ceramic glass finds the right setting with the fascinating steel aesthetic door. Mary adds charm to the living room with its simplicity and enchants your heart with her warmth.

**NL**  
De dansende vlam achter het keramische glas vindt de juiste setting met de opvallende stalen esthetische deur. Mary verovert de woonkamer met haar eenvoud en je hart met haar warmte.

**ES**  
La llama danzante detrás del cristal cerámico encuentra el marco adecuado con la evocadora puerta estética de acero. Mary conquista el salón con su sencillez y tu corazón con su calidez.

**Potenza termica nominale:** 8,5 kW  
Nominal heat output:

**Volume riscaldabile:** 245 m<sup>3</sup>  
Room heating capacity:

**Dimensioni (LxPxA):** 50 x 52 x 105 cm  
Dimensions (WxDxH):

**Capienza serbatoio:** 22 kg  
Hopper capacity:

**Livelli di potenza:** 5 levels  
Power levels:

**Dati tecnici, versioni** - Specifications, versions: p.79

**Rivestimento in acciaio - Colori disponibili:**  
Steel cladding - Available colours:



BIANCO



BORDEAUX



NERO

# MARYON FG

★★★★★  
5 Stelle  
CERTIFICATA



**IT**  
La porta estetica in vetro unisce i rivestimenti laterali ed esalta la visione della fiamma. Il giusto vestito per un prodotto dall'alta tecnologia e dalle forme dolci e sinuose.

**FR**  
L'esthétique de la porte en verre unit les panneaux latéraux et améliore la vue sur la flamme. C'est l'habillage idéal pour un produit de haute technologie aux formes douces et sinueuses.

**DE**  
Die ästhetische Glastür verbindet die Seitenteile und verbessert die Sicht auf die Flamme. Das richtige Outfit für ein Produkt mit hoher Technologie und sanften, geschwungenen Formen.

**EN**  
The design glass door unites the side panels and enhances the view of the flame. The perfect outfit for a product with high technology and gentle, graceful shapes.

**NL**  
De esthetische glazen deur verenigt de zijpanelen en verbetert het zicht op de vlam. De juiste outfit voor een product met hoogwaardige technologie en zachte, golvende vormen.

**ES**  
La estética puerta de cristal une los paneles laterales y mejora la visión de la llama. El conjunto adecuado para un producto de alta tecnología y formas suaves y sinuosas.

**Potenza termica nominale:** 8,5 kW  
Nominal heat output:

**Volume riscaldabile:** 245 m<sup>3</sup>  
Room heating capacity:

**Dimensioni (LxPxH):** 54 x 55 x 105 cm  
Dimensions (WxDxH):

**Capienza serbatoio:** 22 kg  
Hopper capacity:

**Livelli di potenza:** 5 levels  
Power levels:

**Dati tecnici, versioni** - Specifications, versions: p.79

**Rivestimento in acciaio - Colori disponibili:**  
Steel cladding - Available colours:



BIANCO



BORDEAUX



NERO



**IT**  
Pannelli curvi in acciaio verniciato, robusta struttura con monoblocco ermetico, capienza maggiorata del serbatoio che mantiene la fiamma viva a lungo per godere del suo calore fino a tarda serata.

**FR**  
Panneaux incurvés en acier peint, structure robuste avec monobloc étanche, réservoir de grande capacité qui maintient la flamme allumée pendant longtemps pour que vous puissiez profiter de sa chaleur jusqu'à tard dans la soirée.

**DE**  
Gewölbte, lackierte Stahlpaneele, robuste Struktur mit hermetische Brennkammer, erhöhtes Tankvolumen, das die Flamme lange am Leben erhält, so dass Sie ihre Wärme bis in den späten Abend genießen können.

**EN**  
Curved painted steel panels, robust structure with airtight firebox, increased hopper capacity that keeps the flame alive for a long time so you can enjoy its warmth until late in the evening.

**NL**  
Gebogen gelakte stalen panelen, robuuste structuur met luchtdicht monoblock, grotere tankinhoud die de vlam lang in leven houdt zodat je tot laat in de avond van de warmte kunt genieten.

**ES**  
Paneles curvos de acero pintado, estructura robusta con monobloque estanco, mayor capacidad del depósito que mantiene viva la llama durante mucho tiempo para que puedas disfrutar de su calor hasta tarda noche.

**Potenza termica nominale:** 8,5 kW  
Nominal heat output:

**Volume riscaldabile:** 245 m<sup>3</sup>  
Room heating capacity:

**Dimensioni (LxPxH):** 53 x 53 x 105 cm  
Dimensions (WxDxH):

**Capienza serbatoio:** 22 kg  
Hopper capacity:

**Livelli di potenza:** 5 levels  
Power levels:

**Dati tecnici, versioni** - Specifications, versions: p.79-80

**Rivestimento in acciaio - Colori disponibili:**  
Steel cladding - Available colours:



BIANCO



BORDEAUX



NERO



**IT**  
Struttura in acciaio di forte spessore e monoblocco ermetico. Stufa durevole dalla combustione ottimizzata e dal calore immediato per assicurarti il riscaldamento di cui hai bisogno.

**FR**  
Cadre en acier épais et monobloc étanche. Poêle durable avec une combustion optimisée et une chaleur instantanée pour vous donner la chaleur dont vous avez besoin.

**DE**  
Starker Stahlrahmen und hermetische Brennkammer. Langlebiger Kaminofen mit optimierter Verbrennung und sofortiger Wärmezufuhr, um Ihnen die Wärme zu geben, die Sie brauchen.

**EN**  
Thick steel frame and airtight firebox. Durable stove with optimised combustion and instant heat to give you the warmth you need.

**NL**  
Dik stalen frame en luchtdicht monoblok. Duurzame kachel met geoptimaliseerde verbranding en onmiddellijke warmte om je de warmte te geven die je nodig hebt.

**ES**  
Estructura de acero de gran espesor y monobloque estanco. Estufa duradera con combustión optimizada y calor instantáneo para garantizarte la calefacción que necesitas.

**Potenza termica nominale:** 8,5 kW  
Nominal heat output:

**Volume riscaldabile:** 245 m<sup>3</sup>  
Room heating capacity:

**Dimensioni (LxPxH):** 52 x 49 x 105 cm  
Dimensions (WxDxH):

**Capienza serbatoio:** 22 kg  
Hopper capacity:

**Livelli di potenza:** 5 levels  
Power levels:

**Dati tecnici, versioni** - Specifications, versions: p.80

**Rivestimento in acciaio - Colori disponibili:**  
Steel cladding - Available colours:



BIANCO



BORDEAUX



NERO

# SABRINA



**IT**  
Profilo curvo e sinuoso, impreziosito dagli ondulati decori laterali. Una versione estetica unica nel mondo Superior, che incanta al primo sguardo e allo stesso tempo garantisce il magico calore del fuoco.

**FR**  
Profil courbe et sinueux, rehaussé par les décorations latérales ondulantes. Une version esthétique unique dans le monde Superior, qui enchante au premier coup d'œil et garantit en même temps la chaleur magique du feu.

**DE**  
Geschwungenes und gewundenes Profil, das durch die wellenförmigen Seitendekorationen noch verstärkt wird. Eine in der Welt von Superior einzigartige ästhetische Version, die auf den ersten Blick verzaubert und gleichzeitig die magische Wärme des Feuers garantiert.

**EN**  
Curved and graceful profile, enhanced by the wavy side decorations. An aesthetic version unique in the Superior world, which enchants at first glance and at the same time guarantees the magical warmth of the fire.

**NL**  
Gebogen en golvend profiel, versterkt door de golvende versieringen aan de zijkanen. Een esthetische versie die uniek is in de Superior wereld, die betovert op het eerste gezicht en tegelijkertijd de magische warmte van het vuur garandeert.

**ES**  
Perfil curvo y sinuoso, exaltado por decoraciones laterales onduladas. Una versión estética única en el mundo Superior, que encanta a primera vista y al mismo tiempo garantiza el calor mágico del fuego.

**Potenza termica nominale:** 10,2 kW  
Nominal heat output:

**Volume riscaldabile:** 295 m<sup>3</sup>  
Room heating capacity:

**Dimensioni (LxPxH):** 64 x 54 x 115 cm  
Dimensions (WxDxH):

**Capienza serbatoio:** 30 kg  
Hopper capacity:

**Livelli di potenza:** 5 levels  
Power levels:

**Dati tecnici, versioni** - Specifications, versions: p.81

**Rivestimento in acciaio - Colori disponibili:**  
Steel cladding - Available colours:



BIANCO



BORDEAUX



GRIGIO

# SALLY



STUFE A PELLETT - PELLETT STOVES - POÈLES À GRANULÉS

**IT**  
**Porta estetica di design e maniglia removibile: elementi che esaltano la visione della fiamma. Rivestimenti lisci e profilo squadrato di assoluta modernità che si fanno notare nella tua stanza.**

**FR**  
Porte au design esthétique et poignée amovible : des éléments qui mettent en valeur la vue sur la flamme. Un habillage lisse et un profil carré d'une modernité absolue qui s'impose dans votre pièce.

**DE**  
Ästhetische Designtür und abnehmbarer Türgriff: Elemente, die den Blick auf die Flamme verbessern. Glatte Verkleidung und ein quadratisches Profil von absoluter Modernität, die sich in Ihrem Raum abheben werden.

**EN**  
Aesthetic design door and removable handle: elements that enhance the view of the flame. Smooth cladding and an absolutely modern square profile that will stand out in your room.

**NL**  
Esthetische designdeur en afneembare handgreep: elementen die het zicht op de vlam verbeteren. Gladde lambrisering en een vierkant profiel van absolute moderniteit die zullen opvallen in je kamer.

**ES**  
Puerta estética de diseño y tirador amovible: elementos que exaltan la visión de la llama. Revestimientos lisos y perfil cuadrado de absoluta modernidad que se destacarán en tu habitación.

**Potenza termica nominale:** 10,2 kW  
Nominal heat output:

**Volume riscaldabile:** 295 m<sup>3</sup>  
Room heating capacity:

**Dimensioni (LxPxH):** 57 x 56 x 117 cm  
Dimensions (WxDxH):

**Capienza serbatoio:** 30 kg  
Hopper capacity:

**Livelli di potenza:** 5 levels  
Power levels:

**Dati tecnici, versioni** - Specifications, versions: p.81

**Rivestimento in acciaio - Colori disponibili:**  
Steel cladding - Available colours:



BIANCO



BORDEAUX



GRIGIO

# SOLANGE



**IT**  
Profilo rotondo, rivestimento in acciaio e piano superiore in Maiolica. Elegante nella semplicità, potente nelle grandi capacità di riscaldamento. Disponibile con possibilità di canalizzazione.

**FR**  
Profilé rond, habillage en acier et plateau supérieure en majolique. Élégant par sa simplicité, puissant par sa grande capacité de chauffage. Disponible avec la possibilité de canalisation de l'air chaud.

**DE**  
Rundes Profil, Verkleidung aus Stahl und obere Topplatte aus Majolika. Elegant in seiner Schlichtheit, leistungsstark durch seine große Heizleistung. Erhältlich mit der Möglichkeit der Warmluftverteilung.

**EN**  
Round profile, steel cladding and majolica top. Elegant in its simplicity, powerful in its excellent heating capacity. Available with ducting options.

**NL**  
Rond profiel, stalen bekleding en bovenkant in majolica. Elegant in zijn eenvoud, krachtig in zijn grote verwarmingscapaciteit. Verkrijgbaar met kanaalopties.

**ES**  
Perfil redondo, revestimiento de acero y encimera de mayólica. Elegante en su sencillez, potente en su gran capacidad calorífica. Disponible con opciones de canalización.

**Potenza termica nominale:** 10,2 kW  
Nominal heat output:

**Volume riscaldabile:** 295 m<sup>3</sup>  
Room heating capacity:

**Dimensioni (LxPxH):** 62 x 59 x 125 cm  
Dimensions (WxDxH):

**Capienza serbatoio:** 32 kg  
Hopper capacity:

**Livelli di potenza:** 5 levels  
Power levels:

**Dati tecnici, versioni** - Specifications, versions: p.82

**Rivestimento in acciaio - Colori disponibili:**  
Steel cladding - Available colours:



BIANCO



BORDEAUX



GRIGIO

# SONIA



STUFE A PELLETT - PELLETT STOVES - POÈLES À GRANULÉS

**IT**  
Piano superiore in Maiolica e base messa in risalto dallo stacco cromatico. Impeccabile in ogni dettaglio, Sonia è perfetta per stanze di grandi dimensioni. Disponibile con possibilità di canalizzazione.

**FR**  
Le dessus et la base en majolique sont mis en valeur par le contraste des couleurs. Impeccable dans les moindres détails, Sonia est parfaite pour les grandes pièces. Disponible avec la possibilité de canalisation de l'air chaud.

**DE**  
Ober- und Unterteil aus Majolika, hervorgehoben durch den Farbkontrast. Sonia ist in jedem Detail makellos und eignet sich perfekt für große Räume. Erhältlich mit der Möglichkeit der Warmluftverteilung.

**EN**  
Majolica top and base enhanced by the colour contrast. Impeccable in every detail, Sonia is perfect for large rooms. Available with ducting options.

**NL**  
Majolica boven- en onderkant benadrukt door het kleurcontrast. Sonia is onberispelijk in elk detail en perfect voor grote ruimtes. Verkrijgbaar met kanaalopties.

**ES**  
Encimera de mayólica y base resaltada por el contraste de colores. Impeccable en cada detalle, Sonia es perfecta para grandes habitaciones. Disponible con opciones de canalización.

**Potenza termica nominale:** 10,2 kW  
Nominal heat output:

**Volume riscaldabile:** 295 m<sup>3</sup>  
Room heating capacity:

**Dimensioni (LxPxH):** 61 x 53 x 123 cm  
Dimensions (WxDxH):

**Capienza serbatoio:** 32 kg  
Hopper capacity:

**Livelli di potenza:** 5 levels  
Power levels:

**Dati tecnici, versioni** - Specifications, versions: p.82

**Rivestimento in acciaio - Colori disponibili:**  
Steel cladding - Available colours:



BIANCO



BORDEAUX



GRIGIO





**IT**  
**Ampio vetro che esalta la fiamma, rilievi verticali che danno eleganza a Rita. Profilo slim di 31 centimetri per essere inserita in ogni angolo della casa. Disponibile con possibilità di canalizzazione.**

**FR**  
 Une vitre large qui met en valeur la flamme, des reliefs verticaux qui donnent de l'élégance à Rita. Profil mince de 31 centimètres pour s'intégrer dans tous les coins de la maison. Disponible avec la possibilité de canalisation de l'air chaud.

**DE**  
 Breites Glas, das die Flamme hervorhebt, vertikale Reliefs, die der Rita Eleganz verleihen. Schlankes Profil von 31 Zentimetern, um in jede Ecke des Hauses zu passen. Erhältlich mit der Möglichkeit der Warmluftverteilung.

**EN**  
 Wide glass that enhanced the flame, vertical reliefs that give Rita elegance. Slim profile 31 centimetres deep to fit into every corner of the house. Available with ducting options.

**NL**  
 Breed glas dat de vlam versterkt, verticale reliefs die Rita elegantie geven. Slank profiel van 31 centimeter om in elke hoek van het huis te passen. Beschikbaar met kanaalopties.

**ES**  
 Grande cristal que exalta la llama, relieves verticales que dan elegancia a Rita. Perfil slim de 31 centímetros para encajar en cualquier rincón de la casa. Disponible con opciones de canalización.

**Potenza termica nominale:** **11,2 kW**  
 Nominal heat output:

**Volume riscaldabile:** **320 m<sup>3</sup>**  
 Room heating capacity:

**Dimensioni (LxPxH):** **95 x 31 x 126 cm**  
 Dimensions (WxDxH):

**Capienza serbatoio:** **25 kg**  
 Hopper capacity:

**Livelli di potenza:** **5 levels**  
 Power levels:

**Dati tecnici, versioni** - Specifications, versions: **p.81**

**Rivestimento in acciaio - Colori disponibili:**  
 Steel cladding - Available colours:



BIANCO



BORDEAUX



GRIGIO

# Calore in tutta la casa

HEAT THROUGHOUT THE HOUSE - CHAUFFAGE DANS TOUTE LA MAISON - WARMTE IN HET HELE HUISWÄRME - WÄRME IM GANZEN HAUS - CALOR EN TODA LA CASA



**IT**  
Riscalda più stanze con una sola stufa. Grazie ai condotti di canalizzazione e alle bocchette installate a parete, porti il calore del fuoco in tutta la casa. Approfitta di questa tecnologia per un riscaldamento più confortevole.

**NL**  
Verwarm verschillende kamers met slechts één kachel. Dankzij de kanalen en ventilatieopeningen in de muur breng je de warmte van het vuur in het hele huis. Profiteer van deze technologie voor een comfortabelere verwarming.

**DE**  
Beheizen Sie mehrere Räume mit nur einem Ofen. Dank der Warmluftleitungen und der Lüftungsgitter bringen Sie die Wärme des Feuers in das ganze Haus. Nutzen Sie diese Technologie für ein komfortables Heizen.

**ES**  
Calienta varias habitaciones con una sola estufa. Gracias a los conductos de canalización y a las rejillas de ventilación instalados en la pared, llevarás el calor del fuego a toda la casa. Aprovecha esta tecnología para una calefacción más confortable.

**EN**  
Heat several rooms with just one stove. Thanks to the ducts and vents installed on the wall, you distribute the heat of the fire to the whole house. Take advantage of this technology for more comfortable heating.

**FR**  
Chauffez plusieurs pièces avec un seul poêle : grâce aux conduits de canalisation et aux bouches d'aération installés, vous diffusez la chaleur du feu dans toute la maison. Profitez de cette technologie pour un chauffage plus confortable.



# Migliore qualità dell'aria

IMPROVED AIR QUALITY - AMÉLIORATION DE LA QUALITÉ DE L'AIR - VERBETERDE LUCHTKWALITEIT - VERBESSESTE LUFTQUALITÄT - MEJOR CALIDAD DEL AIRE



**IT**  
Le stufe ermetiche prelevano l'aria per la combustione dall'esterno, così da non sottrarre ossigeno alla stanza. Una scelta consigliata per chi abita in case passive.

**EN**  
Airtight stoves draw air for combustion from outside, so as not to take oxygen from the room. A recommended choice for people living in passive houses.

**FR**  
Les poêles étanches puisent l'air de combustion à l'extérieur, de manière à ne pas prélever d'oxygène dans la pièce. Un choix recommandé pour les personnes vivant dans des maisons passives.

**NL**  
Luchtdichte kachels halen de lucht voor de verbranding van buiten, zodat er geen zuurstof uit de kamer wordt gehaald. Een aanbevolen keuze voor mensen die in een passiefhuis wonen.

**DE**  
Hermetische Öfen entnehmen die Verbrennungsluft von außen, so dass dem Raum kein Sauerstoff entzogen wird. Eine empfohlene Wahl für Menschen, die in Passivhäusern leben.

**ES**  
Las estufas estancas toman el aire para la combustión del exterior, para no quitar oxígeno a la habitación. Una opción recomendada para quienes viven en casas pasivas.



# Riscaldamento veloce

FAST WARM-UP - ÉCHAUFFEMENT RAPIDE - SNEL OPWARMEN  
SCHNELLES AUFWÄRMEN - RÁPIDA CALEFACCIÓN



**IT**  
Le nostre stufe hanno un'accensione rapida che permette di riscaldare velocemente la tua casa e di risparmiare sui costi di corrente. In pochi minuti la fiamma è già al massimo e la tua casa avvolta dal calore.

**EN**  
Our stoves have fast ignition, which allows you to heat your home rapidly and save on electricity costs. Within minutes the flame is already at full blast and your home enveloped in warmth.

**FR**  
Nos poêles ont un allumage rapide, ce qui vous permet de chauffer votre maison rapidement et d'économiser sur les coûts d'électricité. En quelques minutes, la flamme est déjà à son maximum et votre maison est enveloppée de chaleur.

**NL**  
Onze kachels hebben een snelle ontsteking, waardoor je je huis snel kunt verwarmen en op elektriciteitskosten kunt besparen. Binnen enkele minuten is de vlam al op volle sterkte en is je huis gehuld in warmte.

**DE**  
Unsere Öfen haben eine Schnellzündung, die es Ihnen ermöglicht, Ihr Haus schnell zu heizen und Stromkosten zu sparen. Innerhalb weniger Minuten ist die Flamme bereits voll entfacht und Ihr Zuhause in Wärme gehüllt.

**ES**  
Nuestras estufas tienen encendido rápido, que te permite calentar tu hogar rápidamente y ahorrar en costes de electricidad. En pocos minutos la llama está ya a pleno rendimiento y tu hogar envuelto en el calor.



# Installazione su misura

CUSTOMISED INSTALLATION - INSTALLATION PERSONNALISÉE - INSTALLATIE OP MAAT  
MASSGESCHNEIDERTE INSTALLATION - INSTALACIÓN SOBRE MEDIDA



**IT**  
Con i nostri quattro scarichi (posteriore, laterale, superiore e superiore coassiale) sei sicuro di poter installare la nostra stufa dove preferisci. Flessibilità per assicurarti di poter scegliere la stufa che desideri senza compromessi.

**EN**  
With our four outlet options (rear, side, top and coaxial top) you are sure to be able to install our stove wherever you want. Flexibility to ensure you can choose the stove you want without compromise.

**FR**  
Grâce à nos quatre sorties des fumées (arrière, latérale, supérieure et coaxiale), vous êtes sûr de pouvoir installer notre poêle où vous le souhaitez. Une flexibilité qui vous permet de choisir le poêle que vous souhaitez sans compromis.

**NL**  
Met onze vier uitgangen (achterkant, zijkant, bovenkant en coaxiale bovenkant) ben je er zeker van dat je onze kachel kunt installeren waar je maar wilt. Flexibiliteit zodat u de kachel kunt kiezen die u wilt zonder compromissen.

**DE**  
Mit unseren vier Abgasführungen (hinten, seitlich, oben und coaxial oben) können Sie unseren Kaminofen überall aufstellen, wo Sie wollen. Flexibilität, um sicherzustellen, dass Sie den Ofen Ihrer Wahl ohne Kompromisse wählen können.

**ES**  
Con nuestras cuatro salidas (trasera, lateral, superior y superior coaxial) estarás seguro que podrás instalar nuestra estufa donde quieras. Flexibilidad para que puedas elegir la estufa que deseas sin compromisos.



## Solidità costruttiva

SOLID CONSTRUCTION - SOLIDITÉ CONSTRUCTIVE -  
CONSTRUCTIEVE STEVIGHEID - KONSTRUKTIVE SOLIDITÄT -  
SOLIDEZ CONSTRUCTIVA



**IT**  
**Stufa solida ed ermetica con ghisa indeformabile per durata e resa termica.**

**EN**  
Solid and airtight stove with non-deformable cast iron for durability and heat output.

**FR**  
Poêle solide et étanche avec de la fonte indéformable pour la durabilité et le rendement calorifique.

**NL**  
Stevige en luchtdichte kachel met niet-vertormbaar gietijzer voor duurzaamheid en warmteafgifte.

**DE**  
Solider und hermetischer Ofen aus nicht verformbarem Gusseisen für lange Lebensdauer und hohe Wärmeleistung.

**ES**  
Estufa sólida y estanca con fundición indeformable para mayor durabilidad y rendimiento térmico.

## Programma il caldo

SCHEDULE THE HEAT - PROGRAMMER LA CHALEUR - PLAN DE WARMTE - PLANEN SIE DIE WÄRME - PROGRAMAR EL CALOR



**IT**  
**Da app o da display, programma accensioni e spegnimenti della stufa per un risparmio maggiore.**

**EN**  
From the app or from the display, programme the stove's switching on and off for greater savings.

**FR**  
Depuis l'application ou l'écran, programmez l'allumage et l'extinction du poêle pour plus d'économies.

**NL**  
Programmeer het in- en uitschakelen van de kachel via de app of het display voor grotere besparingen.

**DE**  
Über die App oder das Display können Sie das Ein- und Ausschalten des Ofens programmieren, um mehr zu sparen.

**ES**  
Desde la app o desde el display, programa encendidos y apagados de la estufa para obtener un mayor ahorro.

## Calore a lungo

LONG-LASTING WARMTH - CHALEUR DURABLE - LANGDURIGE WARMTE - LANG ANHALTENDE WÄRME - CALOR DURADERO



**IT**  
**Bassa umidità e alto potere energetico consentono al pellet di bruciare per tanto tempo.**

**EN**  
Low moisture and high heat production allow the pellets to burn for a long time.

**FR**  
Le faible taux d'humidité et le pouvoir énergétique élevé permettent aux granulés de brûler pendant longtemps.

**NL**  
Dankzij het lage vochtgehalte en de hoge energiekracht kunnen de pellets lang branden.

**DE**  
Geringe Feuchtigkeit und hohe Energieleistung ermöglichen eine lange Brenndauer der Pellets.

**ES**  
Su baja humedad y alto poder energético permiten que los pellets ardan durante mucho tiempo.

## Telecomando

REMOTE CONTROL - TÉLÉCOMMANDE - AFSTANDBEDIENING - FERNSTEUERUNG - MANDO A DISTANCIA



**IT**  
**Un facile strumento per gestire la stufa direttamente dal divano.**

**EN**  
An easy tool for operating the stove directly from the sofa.

**FR**  
Un outil facile à utiliser pour faire fonctionner le poêle directement depuis le canapé.

**NL**  
Een eenvoudig hulpmiddel om de kachel rechtstreeks vanaf de bank te bedienen.

**DE**  
Ein einfaches Instrument zur Steuerung des Ofens direkt vom Sofa aus.

**ES**  
Una herramienta sencilla para controlar la estufa directamente desde el sofá.

## Umidificatore

HUMIDIFIER - HUMIDIFICATEUR - BEVOCHTIGER - LUFTBEFEUCHTER - HUMIDIFICADOR

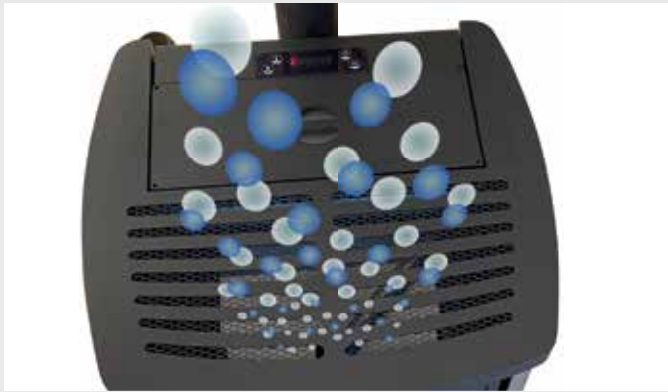

**IT**  
Un optional per tutte le stufe per mantenere il giusto grado di umidità in casa.

**EN**  
An option for all stoves to maintain the right level of humidity in the home.

**FR**  
Une option pour tous les poêles afin de maintenir le bon niveau d'humidité dans la maison.

**NL**  
Een optie voor alle kachels om de luchtvochtigheid in huis op peil te houden.

**DE**  
Ein Zubehör für alle Öfen zur Aufrechterhaltung des richtigen Feuchtigkeitsniveaus in der Wohnung.

**ES**  
Una opción para todas las estufas y para mantener el nivel adecuado de humedad en el hogar.

## Pulizia automatica

AUTOMATIC CLEANING - NETTOYAGE AUTOMATIQUE - AUTOMATISCHE REINIGUNG - AUTOMATISCHE REINIGUNG - LIMPIEZA AUTOMÁTICA



**IT**  
Il nostro braciere rimane sempre pulito, grazie a un sistema che lo libera da possibili ostruzioni.

**EN**  
Our brazier always remains clean, thanks to a system that clears it of possible obstructions.

**FR**  
Notre brasero reste toujours propre, grâce à un système qui le débarrasse des éventuelles obstructions.

**NL**  
Onze vuurkorf blijft altijd schoon dankzij een systeem dat mogelijke obstructies verwijdert.

**DE**  
Unser Brenntopf bleibt immer sauber, dank eines Systems, das es von möglichen Verstopfungen befreit.

**ES**  
Nuestro brasero permanece siempre limpio, gracias a un sistema que lo libera de posibles obstrucciones.

## Silenziosità

QUIET OPERATION - FONCTIONNEMENT SILENCIEUX - STILLE WERKING - LEISER BETRIEB - FUNCIONAMIENTO SILENCIOSO



**IT**  
Attivando la Funzione Notte la stufa distribuisce il calore senza l'utilizzo del ventilatore.

**EN**  
By activating the Night Function, the stove distributes heat without the use of a fan.

**FR**  
En activant la Mode Nuit, le poêle distribue la chaleur sans utiliser le ventilateur.

**NL**  
Door de nachtfunctie te activeren, verspreidt de kachel warmte zonder het gebruik van een ventilator.

**DE**  
Durch die Aktivierung der Nacht Modus verteilt der Ofen die Wärme ohne Gebläse.

**ES**  
Al activar la función noche, la estufa distribuye el calor sin necesidad de usar el ventilador.

## Risparmio maggiore

GREATER SAVINGS - PLUS GRANDE ÉCONOMIE - GROTERE ZUINIGHEID - HÖHERE EINSPARUNGEN - MAYOR AHORRO



**IT**  
La funzione Energy Saving ottimizza i consumi, con la fiamma che si spegne gradualmente.

**EN**  
The Energy Saving function optimises consumption, with the flame gradually extinguishing.

**FR**  
La fonction Energy Saving optimise la consommation, la flamme s'éteint progressivement.

**NL**  
De Energy Saving-functie optimaliseert het verbruik, waarbij de vlam geleidelijk dooft.

**DE**  
Die Energy Saving Funktion optimiert den Verbrauch, indem die Flamme schrittweise erlischt.

**ES**  
La función Energy Saving optimiza los consumos, ya que la llama se apaga gradualmente.

## Porta estetica

DESIGN DOOR - PORTE ESTHÉTIQUE - ESTHETISCHE DEUR - ÄSTHETISCHE TÜR - PUERTA ESTÉTICA



**IT**  
In vetro o in acciaio, la porta estetica dà maggiore bellezza alla tua stufa.

**FR**  
En verre ou en acier, la porte esthétique confère à votre poêle une plus grande beauté.

**DE**  
Ob aus Glas oder Stahl, die ästhetische Tür verleiht Ihrem Ofen mehr Schönheit.

**EN**  
In glass or steel, the aesthetic holder gives more beauty to your stove.

**NL**  
In glas of staal, de esthetische deur geeft je kachel meer schoonheid.

**ES**  
En cristal o acero, la puerta estética aporta más belleza a tu estufa.

## App MySuperior

MYSUPERIOR APP - APP MYSUPERIOR - MYSUPERIOR APP - MYSUPERIOR APP - APP MYSUPERIOR



**IT**  
Gestisci e programma la stufa dallo smartphone per trovare la casa calda quando lo desideri.

**FR**  
Gérez et programmez le poêle à partir de votre smartphone pour que votre maison soit chaude quand vous le souhaitez.

**DE**  
Verwalten und programmieren Sie den Kaminofen über Ihr Smartphone, damit Sie es zu Hause warm haben, wenn Sie es wünschen.

**EN**  
Manage and programme the stove from your smartphone to find your home warm when you want it.

**NL**  
Beheer en programmeer de kachel vanaf je smartphone zodat je huis warm is wanneer jij dat wilt.

**ES**  
Gestiona y programa la estufa desde tu smartphone para que tu hogar esté caliente cuando tu lo desees.

## Sicurezza

SAFETY - SÉCURITÉ - VEILIGHEID - SICHERHEIT - SEGURIDAD



**IT**  
In presenza di bambini, la rete installabile sulle porte estetiche evita il contatto con il vetro.

**FR**  
En présence d'enfants, le filet installé sur les portes esthétiques empêche tout contact avec le verre.

**DE**  
Wenn Kinder anwesend sind, verhindert das an den ästhetischen Türen angebrachte Netz den Kontakt mit dem Glas.

**EN**  
In the presence of children, the net installable on the design doors prevents contact with the glass.

**NL**  
In aanwezigheid van kinderen voorkomt het net op de esthetische deuren contact met het glas.

**ES**  
En presencia de niños, la red instalable en las puertas estéticas impide el contacto con el cristal.

## La migliore combustione

THE BEST COMBUSTION - LA MEILLEURE COMBUSTION - DE BESTE VERBRANDING - DIE BESTE VERBRENNUNG - LA MEJOR COMBUSTIÓN



**IT**  
Il Pellet Quality System ottimizza la combustione del pellet per farlo durare più a lungo.

**FR**  
Le système de qualité des pellets optimise la combustion des pellets pour les faire durer plus longtemps.

**DE**  
Das Pellet Quality System optimiert die Verbrennung der Pellets und sorgt so für eine längere Lebensdauer der Pellets.

**EN**  
The Pellet Quality System optimises the combustion of pellets to make them last longer.

**NL**  
Het Pellet Quality System optimaliseert de verbranding van pellets zodat ze langer meegaan.

**ES**  
El Pellet Quality System optimiza la combustión de los pellets para que duren mucho más.

## Pulizia semplificata

SIMPLIFIED CLEANING - NETTOYAGE SIMPLIFIÉ - EENVOUDIGE REINIGING - VEREINFACHTE REINIGUNG - LIMPIEZA SIMPLIFICADA



**IT**  
**Il cassetto cenere estraibile  
semplifica le tue pulizie con un  
gesto facile e veloce.**

**FR**  
Le tiroir à cendres amovible  
simplifie le nettoyage d'un geste  
simple et rapide.

**DE**  
Die herausnehmbare  
Ascheschublade vereinfacht die  
Reinigung mit einer schnellen  
und einfachen Geste.

**EN**  
The removable ash drawer  
simplifies your cleaning with a  
quick and easy gesture.

**NL**  
De uitneembare aslade  
vereenvoudigt het schoonmaken  
met een snel en eenvoudig  
gebaar.

**ES**  
El cajón de cenizas extraíble  
simplifica las operaciones de  
limpieza con un gesto rápido y  
sencillo.

## Vetro limpido

CLEAR GLASS - VITRE PROPRE - HELDER GLAS - KLARES GLAS - CRISTAL TRANSPARENTE



**IT**  
**Un flusso d'aria interno  
mantiene sempre pulito il vetro  
per farti apprezzare la fiamma.**

**FR**  
Un flux d'air interne maintient le  
vitre propre en permanence pour  
que vous puissiez profiter de la  
flamme.

**DE**  
Ein interner Luftstrom hält das  
Glas stets sauber, so dass Sie die  
Flamme genießen können.

**EN**  
An internal air flow keeps the  
glass clean at all times allowing  
you to enjoy the flame.

**NL**  
Een interne luchtstroom houdt  
het glas altijd schoon zodat je  
kunt genieten van de vlam.

**ES**  
Un flujo de aire interno mantiene  
el cristal limpio en todo momento  
para que puedas disfrutar de la  
llama.



# CALDAIE A PELLETT

PELLET BOILERS  
CHAUDIÈRES À PELLETS  
PELLETKETELS  
PELLETKESSEL  
CALDERAS DE PELLETT

**Alta efficienza e facilità d'installazione per una caldaia che ti scalderà per tanti anni.**

High efficiency and easy installation for a boiler that will heat your home for many years.



ITALIANO



OTHER  
LANGUAGES

**IT**  
**Riscaldamento totale**

Collega la tua caldaia agli impianti di riscaldamento tradizionali, a pavimento o con il solare termico, producendo acqua calda. Una soluzione per una casa più efficiente ed ecosostenibile.

**NL**  
**Totale verwarming**

Sluit je ketel aan op traditionele verwarmingssystemen, vloerverwarmingssystemen of zonneboilers en produceer warm water. Een oplossing voor een efficiënter en milieuvriendelijker huis.

**EN**  
**Total heating**

Connect your boiler to traditional, underfloor or solar heating systems, producing hot water. A solution for a more efficient and environmentally sustainable home.

**DE**  
**Heizung total**

Schließen Sie Ihren Heizkessel an herkömmliche Heizsysteme, Fußbodenheizungen oder Solaranlagen an und erzeugen Sie Warmwasser. Eine Lösung für ein effizienteres und umweltfreundlicheres Zuhause.

**FR**  
**Chauffage total**

Raccordez votre chaudière à des systèmes de chauffage traditionnels, au sol ou solaires, en produisant de l'eau chaude. Une solution pour une maison plus efficace et plus respectueuse de l'environnement.

**ES**  
**Calefacción total**

Conecta tu caldera a los sistemas de calefacción tradicionales, por suelo radiante o solar térmico, produciendo agua caliente. Una solución para un hogar más eficiente y ecosostenible.







### TERMOSIFONI

Radiators  
Radiateurs  
Radiatoren  
Heizkörper  
Radiadores



### ACQUA SANITARIA

Domestic water  
Eau sanitaire  
Sanitair water  
Brauchwasser  
Agua sanitaria



### PANNELI SOLARI

Solar panels  
Panneaux solaires  
Zonnepanelen  
Sonnenkollektoren  
Paneles solares



### A PAVIMENTO

Underfloor heating  
Chauffage par le sol  
Vloerverwarming  
Fußbodenheizung  
Suelo radiante

**Potenza termica all'acqua**  
Water thermal output

**19,6 kW**

**CALDAIE A PELLETT THERMO**  
PELLET BOILERS

**CPS 20**



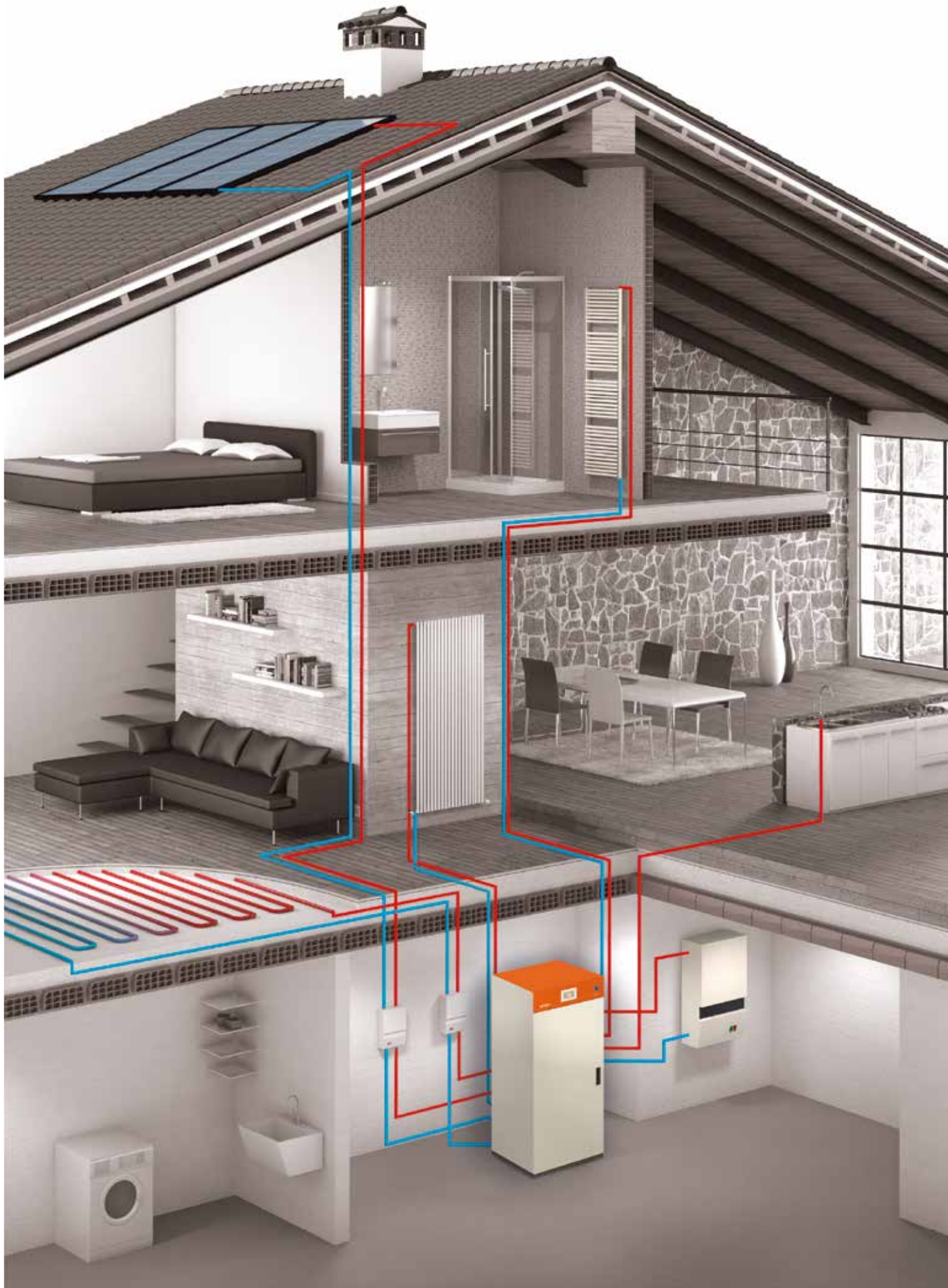

# CPS 20



**IT**  
**Alta efficienza e facilità d'installazione.**  
**Ampia dotazione di serie e potenza termica nominale di 19,6 kW. Scegli un calore più sostenibile per la tua casa.**

**FR**  
Rendement élevé et installation facile.  
Équipement standard complet et puissance calorifique nominale de 19,6 kW. Choisissez une chaleur plus durable pour votre maison.

**DE**  
Hoher Wirkungsgrad und einfache Installation. Umfangreiche Serienausstattung und Nennwärmeleistung von 19,6 kW. Entscheiden Sie sich für mehr nachhaltige Wärme für Ihr Zuhause.

**EN**  
High efficiency and easy installation. Extensive standard equipment and nominal heat output of 19.6 kW. Choose more sustainable heating for your home.

**NL**  
Hoog rendement en eenvoudige installatie. Uitgebreide standaarduitrusting en een nominaal verwarmingsvermogen van 19,6 kW. Kies voor duurzame warmte voor je huis.

**ES**  
Alta eficiencia y facilidad de instalación. Amplio equipamiento de serie y potencia calorífica nominal de 19,6 kW. Elige un calor más sostenible para tu hogar.

**Potenza termica all'acqua:** **19,6 kW**  
Heat output to water:

**Dimensioni (LxPxH):** **56 x 64 x 140 cm**  
Dimensions (WxDxH):

**Capienza serbatoio:** **58 kg**  
Hopper capacity:

**Capienza caldaia:** **22 l**  
Boiler capacity:

**Regolazioni di potenza:** **16 automatic levels**  
Power levels:

**Dati tecnici, versioni** - Specifications, versions: **p.92**

## Combustione ottimizzata

OPTIMISED COMBUSTION - COMBUSTION OPTIMISÉE  
- GEOPTIMALISEERDE VERBRANDING - OPTIMIERTER  
VERBRENNUNG - COMBUSTIÓN OPTIMIZADA



**IT**  
Il convogliatore fa ricadere la cenere nel braciere, riducendo i residui incombusti del 50%.

**FR**  
Le convoyeur renvoie les cendres dans le brasero, réduisant ainsi les résidus non brûlés de 50 %.

**DE**  
Die Trichterblende führt die Asche zurück in den Brenntopf, wodurch die unverbrannten Rückstände um 50% reduziert werden.

**EN**  
The conveyor feeds the ash back into the brazier, reducing unburned residue by 50 per cent.

**NL**  
De transportband voert de as terug naar de vuurhaard, waardoor het onverbrande residu met 50 procent wordt verminderd.

**ES**  
El transportador hace caer de nuevo la ceniza en el brasero, reduciendo los residuos no quemados de un 50%.

## Salute e igiene

HEALTH AND HYGIENE - SANTÉ ET HYGIÈNE - GEZONDHEID EN HYGIÈNE - GESUNDHEIT UND HYGIENE - SALUD E HIGIENE



**IT**  
Le nostre caldaie possono produrre acqua calda sanitaria per la tua igiene personale.

**FR**  
Nos chaudières peuvent produire de l'eau chaude sanitaire pour votre hygiène personnelle.

**DE**  
Unsere Heizkessel können Brauchwarmwasser für die Körperpflege erzeugen.

**EN**  
Our boilers can produce hot water for your personal hygiene.

**NL**  
Onze boilers kunnen warm water produceren voor je persoonlijke hygiëne.

**ES**  
Nuestras calderas pueden producir agua caliente sanitaria para su higiene personal.

## Pulizia e rendimento

CLEANLINESS AND EFFICIENCY - PROPRETÉ ET EFFICACITÉ  
- REINHEID EN EFFICIËNTIE - SAUBERKEIT UND EFFIZIENZ - LIMPIEZA Y EFICIENCIA



**IT**  
Il sistema brevettato di pulitori rotanti si aziona manualmente garantendo pulizia e rendimento alti.

**FR**  
Le système de nettoyage rotatif breveté est actionné manuellement, ce qui garantit une propreté et une efficacité élevées.

**DE**  
Das patentierte rotierende Reinigungssystem wird manuell bedient und gewährleistet hohe Sauberkeit und Effizienz.

**EN**  
The patented rotary cleaner system is manually operated, ensuring high cleanliness and efficiency.

**NL**  
Het gepatenteerde roterende reinigingssysteem wordt handmatig bediend, wat zorgt voor een hoge reinheid en efficiëntie.

**ES**  
El sistema patentado de limpiadores giratorios se acciona manualmente, lo que garantiza una gran limpieza y altos rendimientos.

## Ampia capacità di carico

LARGE LOAD CAPACITY - GRANDE CAPACITÉ DE CHARGEMENT  
- GROOT LAADVERMOGEN - GROSSE LADEKAPAZITÄT - GRAN CAPACIDAD DE CARGA



**IT**  
Aumenta l'autonomia della caldaia con un serbatoio aggiuntivo.

**FR**  
Augmenter l'autonomie de la chaudière avec un réservoir supplémentaire.

**DE**  
Erhöhen Sie die Autonomie des Kessels mit einem zusätzlichen Pellet-Tank.

**EN**  
Increase boiler autonomy with an additional hopper.

**NL**  
Verhoog de autonomie van de boiler met een extra tank.

**ES**  
Aumenta la autonomía de la caldera con un depósito adicional.

## Facile gestione

EASY MANAGEMENT - GESTION AISÉE - EENVOUDIGE BEDIENING - EINFACHER VERWALTUNG - GESTIÓN FACILITADA



**IT**  
La possibilità di collegare la caldaia al termostato ti consente di gestire il riscaldamento come hai sempre fatto.

**FR**  
La possibilité de connecter la chaudière au thermostat vous permet de gérer le chauffage comme vous l'avez toujours fait.

**DE**  
Die Möglichkeit, den Kessel mit einem Thermostat zu verbinden, erlaubt es Ihnen, die Heizung so zu steuern, wie Sie es immer getan haben.

**EN**  
The possibility of connecting the boiler to the thermostat allows you to manage the heating as you have always done.

**NL**  
De mogelijkheid om de ketel aan te sluiten op de thermostaat zorgt ervoor dat je de verwarming kunt regelen zoals je altijd hebt gedaan.

**ES**  
La posibilidad de conectar la caldera al termostato te permite gestionar la calefacción como siempre lo has hecho.

## App MySuperior

MYSUPERIOR APP - APP MYSUPERIOR - MYSUPERIOR APP - MYSUPERIOR APP - APP MYSUPERIOR



**IT**  
Gestisci e programma la caldaia dallo smartphone per trovare la casa calda quando lo desideri.

**FR**  
Gérez et programmez votre chaudière depuis votre smartphone pour que votre maison soit chaude quand vous le souhaitez.

**DE**  
Verwalten und programmieren Sie Ihren Heizkessel von Ihrem Smartphone aus, um das Haus warm vorzufinden, wenn Sie es wünschen.

**EN**  
Manage and programme your boiler from your smartphone to find your home warm when you want it.

**NL**  
Beheer en programmeer je ketel vanaf je smartphone zodat je huis warm is wanneer jij dat wilt.

**ES**  
Gestiona y programa la caldera desde tu smartphone para encontrar tu casa cálida cuando tú lo quieras.

## Risparmio maggiore

HIGHER SAVINGS - PLUS D'ÉCONOMIES - HOGERE BESPARINGEN - HÖHERE EINSPARUNGEN - MAYOR AHORRO



**IT**  
La funzione Energy Saving ottimizza i consumi, con la fiamma che si spegne gradualmente.

**FR**  
La fonction Energy Saving optimise la consommation, la flamme s'éteignant progressivement.

**DE**  
Die Energy Saving Funktion optimiert den Verbrauch, indem sie die Flamme schrittweise löscht.

**EN**  
The Energy Saving function optimises consumption, with the flame gradually extinguishing.

**NL**  
De Energy Saving-functie optimaliseert het verbruik, waarbij de vlam geleidelijk dooft.

**ES**  
La función Energy Saving optimiza los consumos, ya que la llama se apaga gradualmente.

## Sicurezza preventiva

PREVENTIVE SAFETY - SÉCURITÉ PRÉVENTIVE - PREVENTIEVE VEILIGHEID - PRÄVENTIVE SICHERHEIT - SEGURIDAD PREVENTIVA



**IT**  
La funzione Antigelo evita che l'acqua sotto i 5 gradi congeli salvando l'impianto termico.

**FR**  
La fonction antigel empêche l'eau de moins de 5 degrés de geler, ce qui permet de sauvegarder le système de chauffage.

**DE**  
Die Anti-Frost-Funktion verhindert, dass Wasser unter 5 Grad einfriert und schont somit die Heizungsanlage.

**EN**  
The Anti-Freeze function prevents water below 5 degrees from freezing, saving the heating system.

**NL**  
De antivriesfunctie voorkomt dat water onder de 5 graden bevroert, waardoor het verwarmingssysteem wordt gespaard.

**ES**  
La función anticongelante evita que el agua con temperatura por debajo de 5°C se congele, protegiendo el sistema de calefacción.

# INSERTI A PELLETT

PELLET INSERTS  
INSERTS À GRANULÉS  
INZETHAARD OP PELLETS  
PELLETSEINSÄTZE  
INSERTABLES DE PELLETS

**Perfetti per chi desidera un caminetto in casa godendo dei pratici vantaggi del pellet.**

Perfect for those who want a fireplace in the home while enjoying the practical advantages of pellets.



ITALIANO



OTHER  
LANGUAGES

**IT**  
**Un prodotto versatile**

Gli inserti a pellet sono perfetti sia per prime installazioni che per essere inseriti in camini già esistenti. Abbiamo soluzioni per ambienti di ogni dimensione, con la promessa di scaldarti per lungo tempo.

**EN**  
**A versatile product**

Pellet inserts are perfect both for first-time installations and for insertion into existing fireplaces. We have solutions for rooms of all sizes, with the promise of heating you for a long time.

**FR**  
**Un produit polyvalent**

Les inserts à granulés sont parfaits aussi bien pour une première installation que pour une insertion dans un foyer existant. Nous avons des solutions pour des pièces de toutes tailles, avec la promesse de vous chauffer pendant longtemps.

**NL**  
**Een veelzijdig product**

Pellet inzethaarden zijn perfect voor zowel nieuwe installaties als voor inbouw in bestaande haarden. We hebben oplossingen voor kamers van alle groottes, met de belofte dat ze je voor een lange tijd zullen verwarmen.

**DE**  
**Ein vielseitiges Produkt**

Pelletseinsätze eignen sich sowohl für die Erstinstallation als auch für den Einbau in bestehende offene Kamine. Wir haben Lösungen für Räume aller Größen und versprechen, Sie lange Zeit warm zu halten.

**ES**  
**Un producto versátil**

Los insertables de pellets son perfectos tanto para su primera instalación como para su inserción en chimeneas ya existentes. Tenemos soluciones para estancias de todas las medidas, con la promesa de calentarte durante mucho tiempo.





**INSERTI**  
 Inserts  
 Inserts  
 Inzethaard  
 Einsätze  
 Insertos



SCP 7



**INSERTI IDRO**  
 Hydro Inserts  
 Inserts hydro  
 Inzethaard op Hydro  
 Hydro-Einsätze  
 Insertables thermo



SCP 9



SCP 11



SCP 14 TH

<b>Potenza termica nominale</b> Nominal heat output	<b>7,0 kW</b>	<b>9,0 kW</b>	<b>11,0 kW</b>	<b>16,9 kW</b>
<b>Potenza termica all'acqua</b> Water heat output	-	-	-	<b>14,0 kW</b>
<b>VENTILAZIONE FORZATA</b> FORCED VENTILATION	SCP 7	SCP 9	SCP 11	
<b>INSERTI A PELLET IDRO VENTILATI</b> FORCED VENTILATION PELLET BOILER INSERTS				SCP 14 TH

### Inserto Idro SCP 14 TH: produzione di acqua calda, pavimento e solare termico

SCP 14 TH Hydro Insert: hot water production, floor heating and solar thermal

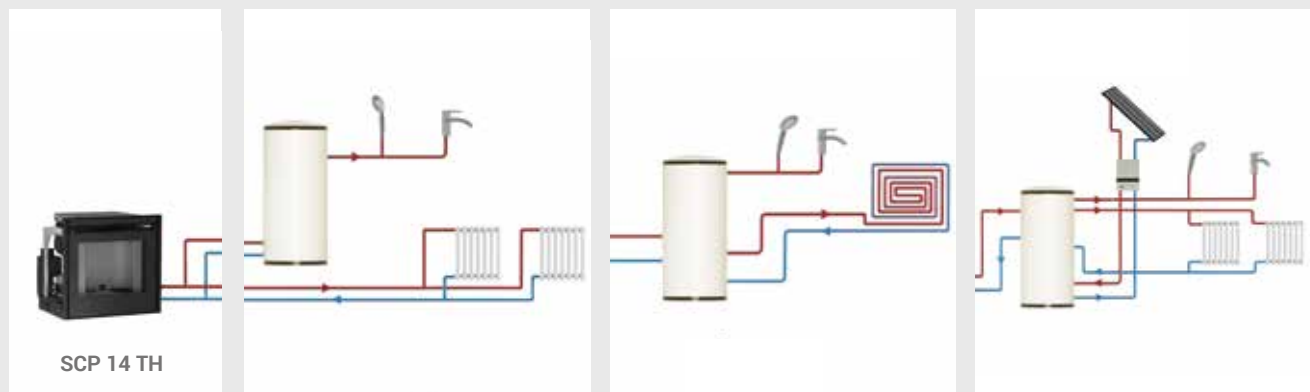

# SCP 7



**IT**  
Inserto adatto per riscaldare piccoli ambienti fino a 200 m<sup>3</sup>. Semplice da installare, ha tutti gli elementi di serie caratteristici dei nostri inserti per darti tutte le comodità che cerchi.

**FR**  
Un insert adapté au chauffage de petites pièces jusqu'à 200 m<sup>3</sup>. Facile à installer, il dispose de tous les éléments standard caractéristiques de nos inserts pour vous offrir tout le confort que vous recherchez.

**DE**  
Ein Einsatz, der für die Beheizung kleiner Räume bis zu 200 m<sup>3</sup> geeignet ist. Er ist einfach zu installieren und verfügt über alle für unsere Einsätze charakteristischen Standardelemente, um Ihnen den gewünschten Komfort anzubieten.

**EN**  
An insert suitable for heating small rooms up to 200 m<sup>3</sup>. Easy to install, it has all the standard elements of our inserts to give you all the comfort you are looking for.

**NL**  
Een inzetelement geschikt voor het verwarmen van kleine ruimtes tot 200 m<sup>3</sup>. Het is eenvoudig te installeren en heeft alle standardelementen die kenmerkend zijn voor onze inzetelementen om je al het comfort te geven waarnaar je op zoek bent.

**ES**  
Insertable adecuado para calentar habitaciones pequeñas hasta de 200 m<sup>3</sup>. Fácil de instalar, dispone de todos los elementos estándar característicos de nuestros insertables para ofrecerte todas las comodidades que buscas.

**Potenza termica nominale:** 7,0 kW  
Nominal heat output:

**Volume riscaldabile:** 200 m<sup>3</sup>  
Room heating capacity:

**Dimensioni (LxPxH):** 68 x 49 x 49 cm  
Dimensions (WxDxH):

**Capienza serbatoio:** 8 kg  
Hopper capacity:

**Livelli di potenza:** 4 levels  
Power levels:

**Dati tecnici, versioni** - Specifications, versions: p.88



# SCP 9



**IT**  
Inserto adatto per riscaldare medi ambienti fino a 260 m<sup>3</sup>. Semplice da installare, ha tutti gli elementi di serie caratteristici dei nostri inserti per darti tutte le comodità che cerchi.

**FR**  
Un insert adapté au chauffage de pièces moyennes jusqu'à 260 m<sup>3</sup>. Simple à installer, il dispose de toutes les caractéristiques standard de nos inserts pour vous offrir tout le confort que vous recherchez.

**DE**  
Ein Einsatz, der für die Beheizung mittelgroßer Räume bis zu 260 m<sup>3</sup> geeignet ist. Er ist einfach zu installieren und verfügt über alle für unsere Einsätze charakteristischen Standardmerkmale, um Ihnen den gewünschten Komfort anzubieten.

**EN**  
An insert suitable for heating medium-sized rooms up to 260 m<sup>3</sup>. Easy to install, it has all the standard elements of our inserts to give you all the comfort you are looking for.

**NL**  
Een inzetelement geschikt voor het verwarmen van middelgrote ruimtes tot 260 m<sup>3</sup>. Het is eenvoudig te installeren en heeft alle standaardkenmerken van onze inzetelementen om je al het comfort te geven waarnaar je op zoek bent.

**ES**  
Un insertable adecuado para calentar habitaciones medianas hasta de 260 m<sup>3</sup>. Fácil de instalar, dispone de todos los elementos estándar característicos de nuestros insertables para ofrecerte todas las comodidades que buscas.

**Potenza termica nominale:** 9,0 kW  
Nominal heat output:

**Volume riscaldabile:** 260 m<sup>3</sup>  
Room heating capacity:

**Dimensioni (LxPxH):** 78 x 55 x 58 cm  
Dimensions (WxDxH):

**Capienza serbatoio:** 13 kg  
Hopper capacity:

**Livelli di potenza:** 5 levels  
Power levels:

**Dati tecnici, versioni** - Specifications, versions: p.88

# SCP 11



INSERTI A PELLET - PELLET INSERTS - INSERTS Á GRANULÉS

**IT**  
Inserto adatto per riscaldare grandi ambienti fino a 315 m<sup>3</sup>. Semplice da installare, ha tutti gli elementi di serie caratteristici dei nostri inserti per darti tutte le comodità che cerchi.

**FR**  
Un insert adapté au chauffage de grandes pièces jusqu'à 315 m<sup>3</sup>. Facile à installer, il dispose de toutes les caractéristiques standard de nos inserts pour vous offrir tout le confort que vous recherchez.

**DE**  
Ein Einsatz, der für die Beheizung großer Räume bis zu 315 m<sup>3</sup> geeignet ist. Er ist einfach zu installieren und verfügt über alle für unsere Einsätze charakteristischen Standardmerkmale, um Ihnen den gewünschten Komfort anzubieten.

**EN**  
An insert suitable for heating large rooms up to 315 m<sup>3</sup>. Easy to install, it has all the standard features of our inserts to give you all the comfort you are looking for.

**NL**  
Een inzetelement geschikt voor het verwarmen van grote ruimtes tot 315 m<sup>3</sup>. Het is eenvoudig te installeren en heeft alle standaardkenmerken van onze inzetelementen om je al het comfort te geven waarnaar je op zoek bent.

**ES**  
Un insertable adecuado para calentar habitaciones grandes hasta de 315 m<sup>3</sup>. Fácil de instalar, dispone de todos los elementos estándar característicos de nuestros insertables para ofrecerte todas las comodidades que buscas.

**Potenza termica nominale:** 11,0 kW  
Nominal heat output:

**Volume riscaldabile:** 315 m<sup>3</sup>  
Room heating capacity:

**Dimensioni (LxPxH):** 78 x 55 x 68 cm  
Dimensions (WxDxH):

**Capienza serbatoio:** 22 kg  
Hopper capacity:

**Livelli di potenza:** 5 levels  
Power levels:

**Dati tecnici, versioni** - Specifications, versions: p.88

# SCP 14 TH Ventilato / Ventilated



**IT**  
Inserto a pellet di facile installazione da integrare ad altri impianti di riscaldamento per produrre acqua calda e acqua calda sanitaria. Una pratica soluzione che migliora il tuo riscaldamento.

**FR**  
Insert à granulés facile à installer et à intégrer à d'autres systèmes de chauffage pour produire de l'eau chaude et de l'eau chaude sanitaire. Une solution pratique qui améliore votre chauffage.

**DE**  
Einfach zu installierender Pellet-Einsatz für die Integration mit anderen Heizsystemen zur Erzeugung von Warmwasser und Brauchwasser. Eine praktische Lösung, die Ihre Heizung verbessert.

**EN**  
Easy-to-install pellet insert for integration with other heating systems to produce hot water and domestic hot water. A practical solution that improves your heating.

**NL**  
Eenvoudig te installeren pelletinzetstuk voor integratie met andere verwarmingssystemen om warm water en sanitair warm water te produceren. Een praktische oplossing die je verwarming verbetert.

**ES**  
Insertable de pellets fácil de instalar que se integra con otros sistemas de calefacción para producir agua caliente y agua caliente sanitaria. Una solución práctica que mejora tu calefacción.

**Potenza termica nominale:** 16,9 kW  
Nominal heat output:

**Potenza termica all'acqua:** 14,0 kW  
Heat output to water:

**Dimensioni (LxPxA):** 78 x 62 x 74 cm  
Dimensions (WxDxH):

**Capienza serbatoio:** 22 kg  
Hopper capacity:

**Livelli di potenza:** 16 automatic levels  
Power levels:

**Dati tecnici, versioni** - Specifications, versions: p.90

# Grande autonomia

LONG-LASTING BURN TIME - GRANDE AUTONOMIE - GROTE AUTONOMIE - GROSSE AUTONOMIE - GRAN AUTONOMÍA



**IT**  
Ampi serbatoi, anche con kit opzionale per aumentare la capacità di carico. Goditi un lungo riscaldamento senza il pensiero di dover ricaricare frequentemente il pellet.

**EN**  
Large hoppers, also with optional kit to increase capacity. Enjoy a long-lasting heating time without the thought of frequent pellet refilling.

**FR**  
Réservoirs de grande capacité, également avec un kit optionnel pour augmenter la capacité. Profitez d'une longue durée de chauffage sans avoir à vous soucier des remplissages fréquents de granulés.

**NL**  
Grote tanks, ook met optionele kit om de capaciteit te vergroten. Geniet van een lange opwarmtijd zonder te hoeven denken aan het vaak bijvullen van pellets.

**DE**  
Große Tanks, auch mit optionalem Kit zur Erhöhung der Kapazität. Genießen Sie eine lange Heizdauer, ohne sich Gedanken über das häufige Nachfüllen von Pellets machen zu müssen.

**ES**  
Depósitos grandes, también con kit opcional para aumentar la capacidad de carga. Disfruta de un largo tiempo de calefacción sin tener que pensar en repostar frecuentemente los pellets.



## Facile estrazione

EASY EXTRACTION - EXTRACTION FACILE - GEMAKKELIJKE EXTRACTIE - EINFACHE EXTRAKTION - FÁCIL EXTRACCIÓN

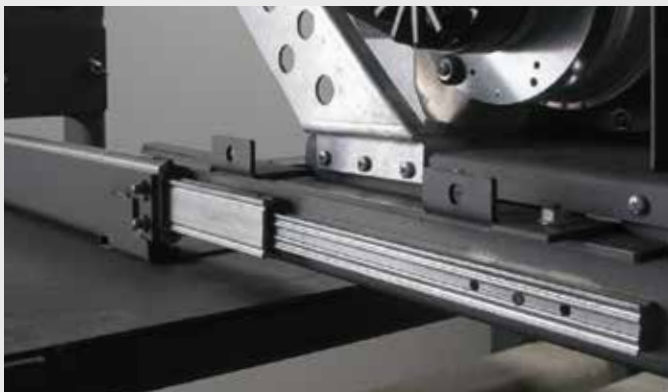

**IT**  
Le guide scorrevoli permettono di caricare il pellet ed effettuare le manutenzioni in modo agevole.

**EN**  
Sliding guides allow easy loading of pellets and maintenance.

**FR**  
Les guides coulissants facilitent le chargement des granulés et l'entretien.

**NL**  
Schuifgeleiders voor eenvoudig laden van pellets en onderhoud.

**DE**  
Schiebeführungen ermöglichen ein einfaches Einfüllen der Pellets und eine einfache Wartung.

**ES**  
Las guías correderas facilitan la carga de los pellets y de los mantenimientos.

## Pellet sotto controllo

PELLETS UNDER CONTROL - GRANULES SOUS CONTRÔLE - PELLETS ONDER CONTROLE - PELLETS UNTER KONTROLLE - PELLETS BAJO CONTROL



**IT**  
L'indicatore del livello del pellet ti aiuta a monitorare la quantità di pellet presente nel serbatoio.

**EN**  
The pellet level indicator helps you monitor the amount of pellets in the hopper.

**FR**  
L'indicateur de niveau de granulés vous aide à contrôler la quantité de granulés dans le réservoir.

**NL**  
De pelletniveau-indicator helpt je om de hoeveelheid pellets in de trechter te controleren.

**DE**  
Der Pelletfüllstandsensord hilft Ihnen, die Menge der Pellets im Tank zu überwachen.

**ES**  
El indicador de nivel de pellets te ayuda a controlar la cantidad de pellets que hay en el depósito.

## App MySuperior

MYSUPERIOR APP - APP MYSUPERIOR - MYSUPERIOR APP - MYSUPERIOR APP - APP MYSUPERIOR



**IT**  
**Gestisci e programma l'inserto dallo smartphone per trovare la casa calda quando lo desideri.**

**FR**  
Gérez et programmez l'insert à partir de votre smartphone pour que la maison soit chaude quand vous le souhaitez.

**DE**  
Verwalten und programmieren Sie den Einsatz von Ihrem Smartphone aus, um das Haus warm vorzufinden, wenn Sie es wünschen.

**EN**  
Manage and programme the insert from your smartphone to find the house warm when you want it.

**NL**  
Beheer en programmeer het inzetstuk vanaf je smartphone, zodat het huis warm is wanneer jij dat wilt.

**ES**  
Gestiona y programa el inserto desde tu smartphone para encontrar la casa caliente cuando tú lo desees.

## Calore diffuso

EVENLY-SPREAD HEAT - CHALEUR DIFFUSE - VERSPREIDE WARMTE - WÄRMEDIFFUSION - CALOR DIFUSO



**IT**  
**Dotati di ventilazione per diffondere il calore e riscaldarti velocemente.**

**FR**  
Équipé d'une ventilation pour diffuser la chaleur et se réchauffer rapidement.

**DE**  
Ausgestattet mit Belüftung, um die Wärme zu verteilen und schnell aufzuwärmen.

**EN**  
Equipped with ventilation to spread the heat and warm up quickly.

**NL**  
Voorzien van ventilatie om de warmte te verspreiden en snel op te warmen.

**ES**  
Equipados con ventilación para repartir el calor y calentarte rápidamente.

## Installazione su misura

CUSTOMISED INSTALLATION - INSTALLATION PERSONNALISÉE - INSTALLATIE OP MAAT - MASSGESCHNEIDERTE INSTALLATION - INSTALACIÓN SOBRE MEDIDA



**IT**  
**Con i piedini optional vi assicuriamo una installazione calibrata.**

**FR**  
Les pieds optionnels garantissent une installation calibrée.

**DE**  
Mit den optionalen Füßen sorgen wir für eine kalibrierte Installation.

**EN**  
With the optional feet we ensure a calibrated installation.

**NL**  
Met de optionele voeten zorgen we voor een gekalibreerde installatie.

**ES**  
Con los pies opcionales te garantizamos una instalación calibrada.

## Combustione ottimizzata - SCP 14 TH

OPTIMISED COMBUSTION - COMBUSTION OPTIMISÉE - GEOPTIMALISEERDE VERBRANDING - OPTIMIERTER VERBRENNUNG - COMBUSTIÓN OPTIMIZADA



**IT**  
**Il convogliatore fa ricadere la cenere nel braciere riducendo i residui incombusti del 50%.**

**FR**  
Le convoyeur renvoie les cendres dans le brasero, réduisant ainsi les résidus non brûlés de 50 %.

**DE**  
Die Trichterblende führt die Asche zurück in den Brenntopf, wodurch die unverbrannten Rückstände um 50% reduziert werden.

**EN**  
The conveyor feeds the ash back into the brazier, reducing unburned residue by 50 per cent.

**NL**  
De transportband voert de as terug naar de vuurhaard, waardoor het onverbrande residu met 50 procent wordt verminderd.

**ES**  
El transportador hace caer de nuevo la ceniza en el brasero, reduciendo los residuos no quemados de un 50%.

# INSERTI A LEGNA

AVAILABLE ONLY FOR THE ITALIAN MARKET  
DISPONIBLE UNIQUEMENT POUR LE MARCHÉ ITALIEN  
ALLEN BESCHIKBAAR VOOR DE ITALIAANSE MARKT  
NUR FÜR DEN ITALIENISCHEN MARKT VERFÜGBAR  
SÓLO DISPONIBLE PARA EL MERCADO ITALIANO

## La tradizione del fuoco incontra un nuovo modo sostenibile di scaldarsi.

Perfect for those who want a fireplace in the home while enjoying the practical advantages of pellets.



ITALIANO

IT

### La soluzione ideale per il tuo caminetto

Gli inserti a legna sono adatti sia per prime installazioni, per sostituire caminetti obsoleti e per recuperare caminetti aperti. Di solida costruzione e ampi vetri, ti faranno godere a lungo la bellezza della fiamma.

EN

### The ideal solution for your fireplace

Wood-burning inserts are suitable for first installations, to replace obsolete fireplaces and to recover open fireplaces. With solid construction and ample glass, they will let you enjoy the beauty of the flame for a long time.

FR

### La solution idéale pour votre cheminée

Les inserts à bois conviennent aux premières installations, au remplacement de cheminées obsolètes et à la récupération de cheminées ouvertes. Grâce à leur construction solide et à leur grande surface vitrée, ils vous permettront de profiter longtemps de la beauté de la flamme.

NL

### De ideale oplossing voor je open haard

Houtgestookte inzethaarden zijn geschikt voor eerste installaties, om verouderde haarden te vervangen en om open haarden te herstellen. Met hun solide constructie en ruime glashoud laten ze je lang genieten van de schoonheid van het vlammen spel.

DE

### Die ideale Lösung für Ihren Kamin

Kamineinsätze eignen sich für Erstinstallationen, als Ersatz für veraltete Kamine und zur Sanierung offener Kamine. Dank der soliden Konstruktion und der großzügigen Verglasung können Sie sich lange an der Schönheit der Flamme erfreuen.

ES

### La solución ideal para su chimenea

Los insertables de leña son adecuados para primeras instalaciones, para sustituir chimeneas obsoletas y para recuperar chimeneas abiertas. Con una construcción sólida y amplios cristales, le permitirán disfrutar de la belleza de la llama durante mucho tiempo.



AVAILABLE  
ONLY FOR  
THE ITALIAN  
MARKET



**Inserto a legna dotato di Certificazione Ambientale 5 STELLE. Compatto, adatto per il recupero di caminetti aperti e prima installazione.**

DISPONIBILE SOLO PER IL MERCATO ITALIANO - AVAILABLE ONLY FOR THE ITALIAN MARKET - DISPONIBLE UNIQUEMENT POUR LE MARCHÉ ITALIEN - ALLEEN BESCHIKBAAR VOOR DE ITALIAANSE MARKT - NUR FÜR DEN ITALIENISCHEN MARKT VERFÜGBAR - SÓLO DISPONIBLE PARA EL MERCADO ITALIANO

## CARATTERISTICHE

- Ampia camera di combustione e vetro panoramico.
- Porta reversibile
- Camera di combustione con elementi in refrattario ad alta resistenza, elevata inerzia termica, autopulente.
- Piano fuoco in acciaio di forte spessore
- Ingresso aria esterna per la combustione
- Sistema di ventilazione integrato a due velocità gestibili manualmente o con funzione automatica gestita da una sonda termostatica
- Sistema di regolazione uscita aria calda frontale
- Regolazione aria primaria
- Regolazione aria secondaria
- Aria terziaria preriscaldata
- Sistema clean glass

## SPECIFICHE TECNICHE

• <b>Potenza Nominale</b>	<b>9,4 kW</b>
• <b>Rendimento Termico</b>	<b>86,3 %</b>
• <b>Dimensioni (LxPxA)</b>	<b>70 x 42 x 56 cm</b>
• <b>PP (13%O<sub>2</sub>)</b>	<b>18 mg/m<sup>3</sup></b>

## ACCESSORI

- **Cornice 3 lati, H 2,5 cm**

Dati tecnici completi: p.93

# STUFE A LEGNA

WOOD-BURNING STOVES  
POÊLES À BOIS  
HOUTKACHELS  
HOLZÖFEN  
ESTUFAS DE LEÑA

**Un calore unico, uno spettacolo irrinunciabile.  
Tecnologie moderne per darti i minori consumi.**  
Unique warmth, an unmissable spectacle.  
Modern technology to ensure the lowest consumption.



ITALIANO



OTHER  
LANGUAGES

**IT**  
**Riscaldamento sostenibile**  
Le nostre nuove stufe a legna hanno basse emissioni e ti fanno risparmiare sul riscaldamento. Progettate per durare a lungo, rendiamo disponibili i pezzi di ricambio originali per molti anni.

**EN**  
**Sustainable heating**  
Our new wood stoves have low emissions and save you money on heating. Designed to last a long time, we guarantee the availability of spare parts for many years.

**FR**  
**Chauffage durable**  
Nos nouveaux poêles à bois produisent peu d'émissions et vous permettent de réaliser des économies de chauffage. Conçus pour durer longtemps, nous mettons à votre disposition les pièces de rechange d'origine pour de nombreuses années.

**NL**  
**Duurzame verwarming**  
Onze nieuwe houtkachels hebben een lage uitstoot en besparen je geld op verwarming. Ontworpen om lang mee te gaan, stellen we originele reserveonderdelen voor vele jaren ter beschikking.

**DE**  
**Nachhaltiges Heizen**  
Unsere neuen Holzöfen haben niedrige Emissionen und sparen Ihnen Heizkosten. Da sie für eine lange Lebensdauer konzipiert sind, stellen wir Ihnen die Ersatzteile für viele Jahre zur Verfügung.

**ES**  
**Calefacción sostenible**  
Nuestras nuevas estufas de leña tienen bajas emisiones y te hacen ahorrar dinero en calefacción. Diseñadas para durar mucho tiempo, ponemos a tu disposición piezas de repuesto originales por muchos años.





**SOLO RISCALDAMENTO**

Heating only  
 Chauffage uniquement  
 Alleen verwarming  
 Nur Heizung  
 Sólo calefacción

**CON FORNO COTTURA**

With cooking oven  
 Avec four de cuisson  
 Met bakoven  
 Mit Backofen  
 Con horno de cocción



Potenza termica nominale Nominal heat output	6,0 kW	6,2 kW	8,0 kW	9,0 kW
CONVEZIONE NATURALE E IRRAGGIAMENTO NATURAL CONVECTION AND RADIATION	MANILA MIRTA		SIBILLA	SAMUELA SUSANNA
CONVEZIONE NATURALE E IRRAGGIAMENTO CON FORNO NATURAL CONVECTION AND RADIATION WITH OVEN		MALIKA	SAVINA	

**COLORI DISPONIBILI IN BASE AL MODELLO - EN** Available colours based on model - **FR** Couleurs disponibles selon le modèle  
**NL** Beschikbare kleuren volgens model - **DE** Verfügbare Farben je nach Modell - **ES** Colores disponibles según el modelo

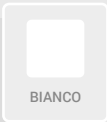

BIANCO

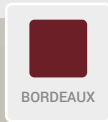

BORDEAUX



GRIGIO

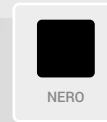

NERO

# MANILA

★★★★★  
5 Stelle  
CERTIFICATA



STUFE A LEGNA - WOOD-BURNING STOVES - POÊLES À BOIS

**IT**  
Design che unisce la comodità d'utilizzo allo stile moderno, con la struttura slanciata che dà leggerezza alla stufa Manila, pronta a scaldarti col suo caldo fuoco.

**FR**  
Un design qui allie facilité d'utilisation et style moderne, avec un cadre élancé qui confère au poêle Manila une grande légèreté, prêt à vous réchauffer avec son feu chaleureux.

**DE**  
Ein Design, das Benutzerfreundlichkeit mit modernem Stil verbindet. Der schlanke Rahmen verleiht dem Kaminofen Manila Leichtigkeit, bereit, Sie mit seinem warmen Feuer zu wärmen.

**EN**  
Design that combines ease of use with modern style, with a slender structure that gives the Manila stove lightness, ready to heat your home with its warm fire.

**NL**  
Een ontwerp dat gebruiksgemak combineert met moderne stijl, waarbij het slanke frame de Manila kachel lichtheid geeft, klaar om je te verwarmen met zijn warme vuur.

**ES**  
Diseño que combina facilidad de uso y estilo moderno, con el estructura esbelta que confiere ligereza a la estufa Manila, lista para calentarte con su cálido fuego.

**Potenza termica nominale:** 6,0 kW  
Nominal heat output:

**Volume riscaldabile:** 175 m<sup>3</sup>  
Room heating capacity:

**Dimensioni (LxPxA):** 46 x 41 x 105 cm  
Dimensions (WxDxH):

**Dimensioni ceppo:** 25 - 30 cm  
Dimensions of wood pieces:

**Apertura focolare (LxA):** 27 x 25 cm  
Firebox opening (WxH):

**Dati tecnici, versioni** - Specifications, versions: p.94

**Rivestimento in acciaio - Colori disponibili:**  
Steel cladding - Available colours:



BIANCO



BORDEAUX



NERO

# MIRTA

★★★★★  
5 Stelle  
CERTIFICATA



**IT**  
Pannelli laterali dolci e moderni, disponibili in tre colori per scegliere un abbinamento leggero o un contrasto più forte, da affiancare al bagliore del fuoco.

**FR**  
Des panneaux latéraux doux et modernes, disponibles en trois couleurs pour choisir une combinaison légère ou un contraste plus fort pour accompagner avec la lueur du feu.

**DE**  
Weiche, moderne Seitenverkleidungen, die in drei Farben erhältlich sind, um eine helle Kombination oder einen stärkeren Kontrast zu wählen, der zum Schein des Feuers passt.

**EN**  
Soft, modern side panels, available in three colours to choose a light combination or a stronger contrast to match with the glow of the fire.

**NL**  
Zachte, moderne zijpanelen, verkrijgbaar in drie kleuren om een lichte combinatie te kiezen of een sterker contrast voor bij de gloed van het vuur.

**ES**  
Paneles laterales suaves y modernos, disponibles en tres colores para elegir una combinación ligera o un contraste más fuerte, para acompañar el resplandor del fuego.

**Potenza termica nominale:** 6,0 kW  
Nominal heat output:

**Volume riscaldabile:** 175 m<sup>3</sup>  
Room heating capacity:

**Dimensioni (LxPxA):** 50 x 43 x 92 cm  
Dimensions (WxDxH):

**Dimensioni ceppo:** 25 - 28,5 cm  
Dimensions of wood pieces:

**Apertura focolare (LxA):** 27 x 29 cm  
Firebox opening (WxH):

**Dati tecnici, versioni** - Specifications, versions: p.95

**Rivestimento in acciaio - Colori disponibili:**  
Steel cladding - Available colours:



# SIBILLA



STUFE A LEGNA - WOOD-BURNING STOVES - POÊLES À BOIS

**IT**  
Linee moderne ed eleganti, rivestimenti laterali lisci e curvati. Semplicità che risalta la fiamma che arde dietro il vetro ceramico per scaldare corpi e cuori delle persone.

**FR**  
Des lignes modernes et élégantes, des panneaux latéraux lisses et incurvés. Une simplicité qui fait ressortir la flamme qui brûle derrière la vitre en céramique pour réchauffer le corps et le cœur des gens.

**DE**  
Moderne und elegante Linien, glatte und geschwungene Seitenwände. Eine Schlichtheit, die die Flamme hinter dem Keramikglas zum Vorschein bringt, um Körper und Herzen zu wärmen.

**EN**  
Modern and elegant lines, smooth and curved side panels. Simplicity that enhances the flame burning behind the ceramic glass to warm people's bodies and hearts.

**NL**  
Moderne en elegante lijnen, gladde en gebogen zijpanelen. Eenvoud die de vlam die achter het keramische glas brandt naar buiten brengt om het lichaam en het hart van mensen te verwarmen.

**ES**  
Líneas modernas y elegantes, revestimientos laterales lisos y curvados. Sencillez que resalta la llama que arde detrás del cristal cerámico para calentar el cuerpo y el corazón de las personas.

**Potenza termica nominale:** 8,0 kW  
Nominal heat output:

**Volume riscaldabile:** 230 m<sup>3</sup>  
Room heating capacity:

**Dimensioni (LxPxA):** 60 x 51 x 102 cm  
Dimensions (WxDxH):

**Dimensioni ceppo:** 33 - 38 cm  
Dimensions of wood pieces:

**Apertura focolare (LxA):** 35 x 35 cm  
Firebox opening (WxH):

**Dati tecnici, versioni** - Specifications, versions: p.95

**Rivestimento in acciaio - Colori disponibili:**  
Steel cladding - Available colours:



BIANCO



BORDEAUX



GRIGIO

# SAMUELA

★★★★★  
5 Stelle  
CERTIFICATA



**IT**  
Ampio portalegna alla base, pannelli laterali in acciaio verniciato disponibili in tre colori e piano superiore in solida ghisa. Una stufa elegante per custodire la magia del fuoco.

**FR**  
Grand porte-bois à la base, panneaux latéraux en acier peint disponibles en trois couleurs et dessus en fonte solide. Un poêle élégant pour apprécier la magie du feu.

**DE**  
Großer Holzhalter am Sockel, lackierte Seitenwände aus Stahl in drei Farben und eine massive Gusseisenplatte. Ein eleganter Ofen, um die Magie des Feuers zu bewahren.

**EN**  
Large wood holder at the base, painted steel side panels available in three colours and a solid cast iron top. An elegant stove to cherish the magic of fire.

**NL**  
Grote houthouder aan de basis, gelakt stalen zijpanelen verkrijgbaar in drie kleuren en een massief gietijzeren bovenblad. Een elegante kachel om de magie van vuur te koesteren.

**ES**  
Gran soporte para leña en la base, paneles laterales de acero pintado disponibles en tres colores y una sólida encimera de fundición. Una estufa elegante para custodiar la magia del fuego.

**Potenza termica nominale:** 9,0 kW  
Nominal heat output:

**Volume riscaldabile:** 260 m<sup>3</sup>  
Room heating capacity:

**Dimensioni (LxPxA):** 54 x 50 x 115 cm  
Dimensions (WxDxH):

**Dimensioni ceppo:** 33 - 38 cm  
Dimensions of wood pieces:

**Apertura focolare (LxA):** 35 x 35 cm  
Firebox opening (WxH):

**Dati tecnici, versioni** - Specifications, versions: p.94

**Rivestimento in acciaio - Colori disponibili:**  
Steel cladding - Available colours:



BIANCO



BORDEAUX



NERO

# SUSANNA

★★★★★  
5 Stelle  
CERTIFICATA



STUFE A LEGNA - WOOD-BURNING STOVES - POÊLES À BOIS

**IT**  
Pannelli in acciaio in tre colori: bianco per cedere alla luminosità; bordeaux per esaltare il calore; grigio per una maggiore modernità. Scegli quale cornice dare al fuoco.

**FR**  
Panneaux en acier en trois couleurs : blanc pour la luminosité, bordeaux pour la chaleur, gris pour la modernité. Choisissez le cadre à donner au feu.

**DE**  
Stahlpaneele in drei Farben: Weiß für Helligkeit, Burgunderrot für Wärme, Grau für Modernität. Wählen Sie, welchen Rahmen Sie dem Feuer geben möchten.

**EN**  
Steel panels in three colours: bianco for brightness; bordeaux for warmth; grigio for modernity. Choose which frame to give the fire.

**NL**  
Stalen panelen in drie kleuren: wit voor helderheid; bordeaux voor warmte; grijs voor moderniteit. Kies welk kader je aan de haard wilt geven.

**ES**  
Paneles de acero de tres colores: blanco para la luminosidad; burdeos para la calidez; gris para la modernidad. Elige qué marco dar al fuego.

**Potenza termica nominale:** 9,0 kW  
Nominal heat output:

**Volume riscaldabile:** 260 m<sup>3</sup>  
Room heating capacity:

**Dimensioni (LxPxH):** 60 x 51 x 102 cm  
Dimensions (WxDxH):

**Dimensioni ceppo:** 33 - 38 cm  
Dimensions of wood pieces:

**Apertura focolare (LxA):** 34,5 x 38,5 cm  
Firebox opening (WxH):

**Dati tecnici, versioni** - Specifications, versions: p.95

**Rivestimento in acciaio - Colori disponibili:**  
Steel cladding - Available colours:



BIANCO



BORDEAUX



NERO



**IT**  
**Forma slanciata caratterizzata dalla presenza del forno sopra il focolare. Una semplicità stilistica che si apprezza in ogni contesto e fa riassaporare i sapori del cibo cotto a legna.**

**FR**  
 Une forme élancée caractérisée par la présence du four au-dessus du foyer. Une simplicité stylistique qui peut être appréciée dans n'importe quel contexte et qui permet de savourer les saveurs des aliments cuits au feu de bois.

**DE**  
 Die schlanke Form zeichnet sich durch die Präsenz des Ofens über der Brennkammer aus. Eine stilistische Schlichtheit, die in jedem Kontext geschätzt werden kann und den Geschmack der im Holzofen zubereiteten Speisen genießen lässt.

**EN**  
 Slender shape characterised by the presence of the oven above the firebox. A stylistic simplicity that can be appreciated in any context and lets you savour the flavours of food cooked in a wood-burning oven.

**NL**  
 Slanke vorm die wordt gekenmerkt door de aanwezigheid van de oven boven de haard. Een stijlvolle eenvoud die in elke context kan worden gewaardeerd en je laat genieten van de smaken van voedsel dat in een houtoven is bereid.

**ES**  
 Forma esbelta caracterizada por la presencia del horno sobre el hogar. Una sencillez estilística que se aprecia en cualquier contexto y permite saborear los alimentos cocinados en un horno de leña.

**Potenza termica nominale:** 6,2 kW  
 Nominal heat output:

**Volume riscaldabile:** 180 m<sup>3</sup>  
 Room heating capacity:

**Dimensioni (LxPxA):** 50 x 43 x 135 cm  
 Dimensions (WxDxH):

**Dimensioni ceppo:** 25 - 30 cm  
 Dimensions of wood pieces:

**Apertura focolare (LxA):** 27 x 25 cm  
 Firebox opening (WxH):

**Dati tecnici, versioni** - Specifications, versions: p.94

**Rivestimento in acciaio - Colori disponibili:**  
 Steel cladding - Available colours:



BIANCO



BORDEAUX



GRIGIO

# SAVINA



STUFE A LEGNA - WOOD-BURNING STOVES - POÊLES À BOIS

**IT**  
**Design pulito, pannelli in acciaio, fronte della stufa in ghisa che recupera la tradizione delle stufe e della cucina casalinga, grazie al pratico forno posto sopra il focolare.**

**FR**  
 Design épuré, panneaux en acier, façade de poêle en fonte qui rappelle la tradition des cuisinières et de la cuisine familiale, grâce au four pratique placé au-dessus du foyer.

**DE**  
 Klares Design, Stahlpaneele, gusseiserne Ofenfront, die dank des praktischen Backofen über der Feuerstelle an die Tradition der Herde und der Hausmannskost erinnert.

**EN**  
 Clean design, steel panels, cast iron stove front that recalls traditional stoves and home cooking, thanks to the practical oven above the firebox.

**NL**  
 Strak design, stalen panelen, gietijzeren voorkant van het fornuis dat herinnert aan de traditie van fornuizen en thuis koken, dankzij de praktische oven die boven de haard is geplaatst.

**ES**  
 Diseño limpio, paneles de acero, frente de la estufa de fundición que recuerda la tradición de los fogones y de la cocina casera, gracias al práctico horno situado sobre el hogar.

**Potenza termica nominale:** **8,0 kW**  
 Nominal heat output:

**Volume riscaldabile:** **230 m<sup>3</sup>**  
 Room heating capacity:

**Dimensioni (LxPxH):** **60 x 51 x 155 cm**  
 Dimensions (WxDxH):

**Dimensioni ceppo:** **33 - 38 cm**  
 Dimensions of wood pieces:

**Apertura focolare (LxH):** **35 x 35 cm**  
 Firebox opening (WxH):

**Dati tecnici, versioni** - Specifications, versions: **p.95**

**Rivestimento in acciaio - Colori disponibili:**  
 Steel cladding - Available colours:



BIANCO



BORDEAUX



GRIGIO



# Una stufa per tanti anni

ONE STOVE FOR MANY YEARS - UN SEUL POËLE POUR DE NOMBREUSES ANNÉES - EÉN FORNUIS VOOR VELE JAREN - EIN OFEN FÜR VIELE JAHRE - UNA ESTUFA PARA MUCHOS AÑOS



**IT**  
I nostri prodotti sono realizzati con l'acciaio e la ghisa di migliore qualità: la tua stufa a legna ti scalderà ed emozionerà a lungo con il suo fuoco.

**EN**  
Our products are made of the highest quality steel and cast iron: your wood stove will warm you and excite you for a long time with its fire.

**FR**  
Nos produits sont fabriqués en acier et en fonte de la plus haute qualité : votre poêle à bois vous réchauffera et vous enthousiasmera longtemps grâce à son feu.

**NL**  
Onze producten zijn gemaakt van de hoogste kwaliteit staal en gietijzer: je houtkachel zal je verwarmen en je lange tijd opwinden met zijn vuur.

**DE**  
Unsere Produkte sind aus hochwertigem Stahl und Gusseisen gefertigt: Ihr Holzofen wird Sie wärmen und Sie lange Zeit mit seinem Feuer begeistern.

**ES**  
Nuestros productos están fabricados con acero y fundición de la mejor calidad: tu estufa de leña te calentará y entusiasmará durante mucho tiempo con su fuego.



# Risparmio sui consumi

SAVING ON CONSUMPTION - ÉCONOMIES DE CONSOMMATION - BESPARING OP VERBRUIK - VERBRAUCHSEINSPARUNGEN - AHORRO EN EL CONSUMO



**IT**  
Le nostre stufe hanno rendimenti elevati con una combustione altamente prestazionale. Un'efficienza che riduce la quantità di legna da utilizzare e aumenta il risparmio.

**EN**  
Our stoves have high efficiency with high-performance combustion. An efficiency that reduces the amount of wood to be used and increases savings.

**FR**  
Nos poêles ont des rendements élevés avec une combustion performante. Un rendement qui permet de réduire la quantité de bois à utiliser et d'augmenter les économies.

**NL**  
Onze kachels hebben een hoog rendement met een krachtige verbranding. Een rendement dat de hoeveelheid te gebruiken hout vermindert en besparingen verhoogt.

**DE**  
Unsere Öfen haben einen hohen Wirkungsgrad mit einer leistungsstarken Verbrennung. Ein Wirkungsgrad, der die Menge des zu verwendenden Holzes reduziert und die Einsparungen erhöht.

**ES**  
Nuestras estufas tienen altos rendimientos con una combustión de elevadas prestaciones. Una eficiencia que reduce la cantidad de leña a utilizar y aumenta el ahorro.



## Sostenibilità ambientale

★★★★★  
5 Stelle

ENVIRONMENTAL SUSTAINABILITY - DURABILITÉ  
ENVIRONNEMENTALE - DUURZAAMHEID VOOR HET MILIEU -  
UMWELTVERTRÄGLICHKEIT - SOSTENIBILIDAD EMPRESARIAL



**IT**  
Stufe conformi alla  
Certificazione Ambientale 5  
Stelle italiana: basse emissioni  
e combustione efficiente.

**FR**  
Poêles conformes à la certifica-  
tion environnementale italienne  
5 Étoiles : faibles émissions et  
combustion efficace.

**DE**  
Kaminöfen, die die italienische  
Umweltzertifizierung 5 Star  
erfüllen: geringe Emissionen und  
effiziente Verbrennung.

**EN**  
Stoves that comply with the  
Italian 5-Star Environmental  
Certification: low emissions and  
efficient combustion.

**NL**  
Kachels die voldoen aan het  
Italiaanse 5 Star-milieucertificaat:  
lage emissies en efficiënte  
verbranding.

**ES**  
Estufas que cumplen la certifi-  
cación medioambiental italiana  
5 estrellas: bajas emisiones y  
combustión eficiente.

## Facile gestione

EASY HANDLING - MANIPULATION AISÉE - EENVOUDIGE  
BEDIENING - EINFACHE HANDHABUNG - GESTIÓN FACILITADA



**IT**  
Carica ceppi fino a 38 cm  
nell'ampio focolare. Pulizia  
semplice con il cassetto cenere  
estraibile.

**FR**  
Bûches jusqu'à 38 cm dans  
le grand foyer. Nettoyage  
facile grâce au tiroir à cendres  
amovible.

**DE**  
Holzscheite bis zu 38 cm in der  
großen Brennkammer. Einfache  
Reinigung durch herausnehmba-  
re Ascheschublade.

**EN**  
The large firebox allows loading  
logs up to 38 cm. Easy cleaning  
with removable ash drawer.

**NL**  
Houtblokken tot 38 cm in de  
grote vuurkorf. Gemakkelijk  
schoon te maken met  
uitneembare aslade.

**ES**  
Carga troncos de hasta 38 cm en  
el gran hogar. Limpieza facilitada  
con cajón de cenizas extraíble.

## Vetro autopulente

SELF-CLEANING GLASS - VITRE AUTONETTOYANT -  
ZELFREINIGEND GLAS - SELBSTREINIGENDES GLAS - CRISTAL  
AUTOLIMPIABLE



**IT**  
Il vetro ceramico viene  
mantenuto costantemente  
pulito e trasparente da un flusso  
di aria interno.

**FR**  
Le vitre céramique est maintenu  
constamment propre et  
transparent par un flux d'air  
interne.

**DE**  
Das Keramikglas wird durch  
einen internen Luftstrom ständig  
sauber und transparent gehalten.

**EN**  
The ceramic glass is kept  
constantly clean and transparent  
by an internal air flow.

**NL**  
Het keramische glas wordt  
constant schoon en transparant  
gehouden door een interne  
luchtstroom.

**ES**  
El cristal cerámico se mantiene  
constantemente limpio y  
transparente gracias a un flujo de  
aire interno.

## Forno cottura

BAKING OVEN - FOUR DE CUISSON - BAKOVEN - BACKOFEN -  
HORNO DE COCCIÓN



**IT**  
Con il forno in acciaio Inox puoi  
utilizzare il fuoco della legna per  
cucinare i tuoi piatti.

**FR**  
Avec le four en acier inoxydable,  
vous pouvez utiliser le feu de bois  
pour faire cuire vos plats.

**DE**  
Mit dem Backofen aus Edelstahl  
können Sie Ihre Gerichte auf dem  
Holzfeuer zubereiten.

**EN**  
With the stainless steel oven you  
can use the wood fire to cook  
your dishes.

**NL**  
Met de roestvrijstalen oven kun  
je het houtvuur gebruiken om je  
gerechten te bereiden.

**ES**  
Con el horno de acero inoxidable  
puedes utilizar el fuego de leña  
para cocinar tus platos.

# CARATTERISTICHE

CHARACTERISTICS  
CARACTÉRISTIQUES  
KENMERKEN  
EIGENSCHAFTEN  
CARACTERÍSTICAS



# STUFE A PELLETT

PELLET STOVES  
POÊLES À GRANULÉS  
PELLETKACHELS  
PELLETÖFEN  
ESTUFAS DE PELLETS



		CAMILLA 5 stelle	CAMILLA	CAROL FG 5 Stelle	CAROL FG	CAROL 5 Stelle
<b>Tipo</b> Type		SP450-05A	SP450-01	SP450-07A	SP450-03	SP450-05A
<b>Classe energetica A+ (G→A++)</b> Energy Class A+ (G→A++)						
<b>Potenza termica nominale</b> Nominal heat output	kW	2,8 - 6,0	2,8 - 6,0	2,8 - 6,0	2,8 - 6,0	2,8 - 6,0
<b>Rendimento termico</b> Thermal efficiency	%	92,0	90,3 - 91,3	92,0	89,1 - 90,8	92,0
<b>Consumo **</b> Consumption **	kg/h	0,63 - 1,37	0,6 - 1,3	0,63 - 1,37	0,6 - 1,3	0,63 - 1,37
<b>Scarico fumi di serie Ø</b> Standard flue outlet Ø	cm	8	8	8	8	8
<b>Capienza serbatoio</b> Hopper capacity	kg	16,5	16,5	16,5	16,5	16,5
<b>Dimensioni L x P x A</b> Dimensions W x D x H	cm	52 x 49 x 96	52 x 49 x 96	54 x 55 x 96	54 x 55 x 96	53 x 53 x 96
<b>Peso</b> Weight	kg	90	90	96	96	96
<b>Volume riscaldabile *</b> Room heating capacity *	m³	100 - 175	100 - 175	100 - 175	100 - 175	100 - 175
<b>Certificazione ambientale</b> (ITALY ONLY)	stelle	★★★★★	★★★★	★★★★★	★★★★	★★★★★
<b>Ventilazione forzata</b> Forced ventilation		✓	✓	✓	✓	✓
<b>Ermetica</b> Hermetic		✓	✓	✓	✓	✓
<b>Kit canalizzazione optional</b> Ducting set - optional		-	-	-	-	-
<b>App - Wi-Fi - Bluetooth</b> App - Wi-Fi - Bluetooth		✓	✓	✓	✓	✓
<b>Umidificatore optional</b> Humidifier - optional		✓	✓	✓	✓	✓
<b>Energy Saving</b> Energy Saving		✓	✓	✓	✓	✓
<b>Funzione Notte</b> Night function		✓	✓	✓	✓	✓
<b>Braciare - Focolare</b> Brazier - Firebox		ghisa - acciaio cast iron - steel	ghisa - acciaio cast iron - steel	ghisa cast iron	ghisa cast iron	ghisa - acciaio cast iron - steel
<b>Deflettore fumi</b> Smoke deflector		Skamolex Skamolex	Skamolex Skamolex	Skamolex Skamolex	Skamolex Skamolex	Skamolex Skamolex
<b>Cassetto cenere estraibile</b> Extractable ash box		✓	✓	✓	✓	✓
<b>Indicatore livello del pellet</b> Fuel level sensor		✓	✓	✓	✓	✓
<b>Livelli di potenza</b> Power levels		5	5	5	5	5
<b>Telecomando</b> Remote control		optional	optional	optional	optional	optional
<b>Cronotermostato</b> Timer-Thermostat		6 fasce orarie giorn. 6 daily time frames	6 fasce orarie giorn. 6 daily time frames	6 fasce orarie giorn. 6 daily time frames	6 fasce orarie giorn. 6 daily time frames	6 fasce orarie giorn. 6 daily time frames
<b>Pulizia ciclica del braciare</b> Automatic cleaning		✓	✓	✓	✓	✓
<b>Pellet Quality System</b> Pellet Quality System		✓	✓	✓	✓	✓
<b>Altre caratteristiche</b> Other characteristics		• Detachable hand	• Detachable hand	Porta estetica in vetro Glass Design Door	Porta estetica in vetro Glass Design Door	• Detachable hand
<b>Scarico fumi di serie</b> Standard flue outlet	Posizione Position	Posteriore Rear	Posteriore Rear	Posteriore Rear	Posteriore Rear	Posteriore Rear
<b>Scarico fumi optional</b> Optional flue outlet	Posizione Position	superiore top	laterale dx, laterale sx, superiore, superiore coassiale RH side, LH side, top, top coaxial	superiore top	laterale dx, laterale sx, superiore, superiore coassiale RH side, LH side, top, top coaxial	superiore top
PAGINA - PAGE		21	21	22	22	23



CAROL	CHIARA 5 Stelle	CLEOPE FG 5 Stelle	CLEOPE FG	CLEOPE 5 Stelle	CLEOPE	CORINNA FG 5 Stelle
SP450-01	SP450-19A	SP450-07A	SP450-03	SP450-05A	SP450-01	SP450-25A
A+	A+	A+	A+	A+	A+	A+
2,8 - 6,0	2,7 - 6,0	2,8 - 6,0	2,8 - 6,0	2,8 - 6,0	2,8 - 6,0	2,7 - 6,0
90,3 - 91,3	≥ 91 - ≥ 91	92,0	89,1 - 90,8	92,0	90,3 - 91,3	≥ 91 - ≥ 91
0,6 - 1,3	0,63 - 1,36	0,63 - 1,37	0,6 - 1,3	0,63 - 1,37	0,6 - 1,3	0,63 - 1,36
8	8	8	8	8	8	8
16,5	16,5	16,5	16,5	16,5	16,5	15,5
53 x 52 x 96	54 x 53 x 106	50 x 52 x 96	50 x 52 x 96	50 x 52 x 96	50 x 52 x 96	55 x 55 x 116
86	112	96	96	96	96	160
100 - 175	100 - 175	100 - 175	100 - 175	100 - 175	100 - 175	100 - 175
★★★★	★★★★★	★★★★★	★★★★	★★★★★	★★★★	★★★★★
✓	✓	✓	✓	✓	✓	✓
✓	✓	✓	✓	✓	✓	✓
-	✓	-	-	-	-	✓
✓	✓	✓	✓	✓	✓	✓
✓	✓	✓	✓	✓	✓	✓
✓	✓	✓	✓	✓	✓	✓
ghisa - acciaio cast iron - steel	ghisa cast iron	ghisa cast iron	ghisa cast iron	ghisa - acciaio cast iron - steel	ghisa - acciaio cast iron - steel	ghisa cast iron
Skamolex Skamolex	Skamolex Skamolex	Skamolex Skamolex	Skamolex Skamolex	Skamolex Skamolex	Skamolex Skamolex	Skamolex Skamolex
✓	✓	✓	✓	✓	✓	✓
✓	✓	✓	✓	✓	✓	✓
5	5	5	5	5	5	5
optional	optional	optional	optional	optional	optional	optional
6 fasce orarie giorn. 6 daily time frames	6 fasce orarie giorn. 6 daily time frames	6 fasce orarie giorn. 6 daily time frames	6 fasce orarie giorn. 6 daily time frames	6 fasce orarie giorn. 6 daily time frames	6 fasce orarie giorn. 6 daily time frames	6 fasce orarie giorn. 6 daily time frames
✓	✓	✓	✓	✓	✓	✓
✓	✓	✓	✓	✓	✓	✓
• Detachable hand	• Detachable hand	Porta estetica in vetro Glass Design Door	Porta estetica in vetro Glass Design Door	Porta estetica Design Door	Porta estetica Design Door	Porta estetica in vetro Glass Design Door
Posteriore Rear	Posteriore Rear	Posteriore Rear	Posteriore Rear	Posteriore Rear	Posteriore Rear	Posteriore Rear
laterale dx, laterale sx, superiore, superiore coassiale RH side, LH side, top, top coaxial	-	superiore top	laterale dx, laterale sx, superiore, superiore coassiale RH side, LH side, top, top coaxial	superiore top	laterale dx, laterale sx, superiore, superiore coassiale RH side, LH side, top, top coaxial	-
23	26	24	24	25	25	27

CONTINUA - CONTINUES →

# STUFE A PELLE

PELLET STOVES  
POÊLES À GRANULÉS  
PELLETKACHELS  
PELLETTÖFEN  
ESTUFAS DE PELLETS



		CORINNA FG TOP	CORINNA TG 5 Stelle	CORINNA TG TOP	GINGER	LIA
<b>Tipo</b> Type		SP450-23A	SP450-25A	SP450-23A	YP103-04A	SP124-01
<b>Classe energetica A+ (G→A++)</b> Energy Class A+ (G→A++)						
<b>Potenza termica nominale</b> Nominal heat output	kW	2,7 - 6,0	2,7 - 6,0	2,7 - 6,0	3,3 - 7,0	3,7 - 8,0
<b>Rendimento termico</b> Thermal efficiency	%	≥ 92 - ≥ 92	≥ 91 - ≥ 91	≥ 92 - ≥ 92	88 - 90	88,5 - 88,7
<b>Consumo **</b> Consumption **	kg/h	0,63 - 1,36	0,63 - 1,36	0,63 - 1,36	0,76 - 1,65	0,8 - 1,8
<b>Scarico fumi di serie Ø</b> Standard flue outlet Ø	cm	8	8	8	8	8
<b>Capienza serbatoio</b> Hopper capacity	kg	15,5	15,5	15,5	15	17
<b>Dimensioni L x P x A</b> Dimensions W x D x H	cm	55 x 55 x 116	55 x 55 x 116	55 x 55 x 116	73 x 58 x 62 a/h 78 with feet	89 x 29 x 113
<b>Peso</b> Weight	kg	160	160	160	150	120
<b>Volume riscaldabile *</b> Room heating capacity *	m <sup>3</sup>	100 - 175	100 - 175	100 - 175	120 - 200	135 - 230
<b>Certificazione ambientale</b> (ITALY ONLY)	stelle	★★★★	★★★★★	★★★★	★★★★	★★★★
<b>Ventilazione forzata</b> Forced ventilation		✓	✓	✓	✓	✓
<b>Ermetica</b> Hermetic		✓	✓	✓	-	✓
<b>Kit canalizzazione optional</b> Ducting set optional		✓	✓	✓	-	✓
<b>App - Wi-Fi - Bluetooth</b> App - Wi-Fi - Bluetooth		✓	✓	✓	✓	optional
<b>Umidificatore optional</b> Humidifier - optional		✓	✓	✓	-	✓
<b>Energy Saving</b> Energy Saving		✓	✓	✓	✓	✓
<b>Funzione Notte</b> Night function		✓	✓	✓	✓	✓
<b>Braciere - Focolare</b> Brazier - Firebox		ghisa cast iron	ghisa cast iron	ghisa cast iron	acciaio - ghisa steel - cast iron	ghisa cast iron
<b>Deflettore fumi</b> Smoke deflector		Skamolex Skamolex	Skamolex Skamolex	Skamolex Skamolex	ghisa cast iron	ghisa cast iron
<b>Cassetto cenere estraibile</b> Extractable ash box		✓	✓	✓	✓	✓
<b>Indicatore livello del pellet</b> Fuel level sensor		✓	✓	✓	✓	✓
<b>Livelli di potenza</b> Power levels		5	5	5	5	4
<b>Telecomando</b> Remote control		optional	optional	optional	optional	optional
<b>Cronotermostato</b> Timer-Thermostat		6 fasce orarie giorn. 6 daily time frames	6 fasce orarie giorn. 6 daily time frames	6 fasce orarie giorn. 6 daily time frames	6 fasce orarie giorn. 6 daily time frames	6 fasce orarie giorn. 6 daily time frames
<b>Pulizia ciclica del braciere</b> Automatic cleaning		✓	✓	✓	✓	✓
<b>Pellet Quality System</b> Pellet Quality System		✓	✓	✓	✓	✓
<b>Altre caratteristiche</b> Other characteristics		Porta estetica in vetro Glass Design Door	Porta e rivest. in vetro Total Glass	Porta e rivest. in vetro Total Glass	Kit piedini optional Optional feet kit	• Detachable hand
<b>Scarico fumi di serie</b> Standard flue outlet	Posizione Position	superiore, superiore coassiale top, top coaxial	Posteriore Rear	superiore, superiore coassiale top, top coaxial	Posteriore Rear	Posteriore dx RH Rear
<b>Scarico fumi optional</b> Optional flue outlet	Posizione Position	-	-	-	superiore top	superiore centrale, superiore dx, laterale dx Center top, RH top, RH side
	PAGINA - PAGE	27	28	28	29	31



MARY FG 5 Stelle	MARY FG	MARY 5 Stelle	MARY	MARYON FG 5 Stelle	MARYON FG	MARYON 5 Stelle
SP450-08	SP450-04	SP450-06	SP450-02	SP450-08	SP450-04	SP450-06
A+	A+	A+	A+	A+	A+	A+
3,3 - 8,5	3,3 - 8,5	3,3 - 8,5	3,3 - 8,5	3,3 - 8,5	3,3 - 8,5	3,3 - 8,5
91,1 - 91,9	88,4 - 91,5	91,1 - 91,9	89,3 - 91,2	91,1 - 91,9	88,4 - 91,5	91,1 - 91,9
0,75 - 1,92	0,7 - 1,9	0,75 - 1,92	0,7 - 1,9	0,75 - 1,92	0,7 - 1,9	0,75 - 1,92
8	8	8	8	8	8	8
22	22	22	22	22	22	22
50 x 52 x 105	50 x 52 x 105	50 x 52 x 105	50 x 52 x 105	54 x 55 x 105	54 x 55 x 105	53 x 53 x 105
98	98	85	82	98	98	98
145 - 245	145 - 245	145 - 245	145 - 245	145 - 245	145 - 245	145 - 245
★★★★★	★★★★	★★★★★	★★★★	★★★★★	★★★★	★★★★★
✓	✓	✓	✓	✓	✓	✓
✓	✓	✓	✓	✓	✓	✓
-	-	-	-	-	-	-
✓	✓	✓	✓	✓	✓	✓
✓	✓	✓	✓	✓	✓	✓
✓	✓	✓	✓	✓	✓	✓
✓	✓	✓	✓	✓	✓	✓
ghisa cast iron	ghisa cast iron	ghisa - acciaio cast iron - steel	ghisa - acciaio cast iron - steel	ghisa cast iron	ghisa cast iron	ghisa - acciaio cast iron - steel
Skamolex Skamolex	Skamolex Skamolex	Skamolex Skamolex	Skamolex Skamolex	Skamolex Skamolex	Skamolex Skamolex	Skamolex Skamolex
✓	✓	✓	✓	✓	✓	✓
✓	✓	✓	✓	✓	✓	✓
5	5	5	5	5	5	5
optional	optional	optional	optional	optional	optional	optional
6 fasce orarie giorn. 6 daily time frames	6 fasce orarie giorn. 6 daily time frames	6 fasce orarie giorn. 6 daily time frames	6 fasce orarie giorn. 6 daily time frames	6 fasce orarie giorn. 6 daily time frames	6 fasce orarie giorn. 6 daily time frames	6 fasce orarie giorn. 6 daily time frames
✓	✓	✓	✓	✓	✓	✓
✓	✓	✓	✓	✓	✓	✓
Porta estetica in vetro Glass Design Door	Porta estetica in vetro Glass Design Door	Porta estetica Design Door	Porta estetica Design Door	Porta estetica in vetro Glass Design Door	Porta estetica in vetro Glass Design Door	• Detachable hand
Posteriore Rear	Posteriore Rear	Posteriore Rear	Posteriore Rear	Posteriore Rear	Posteriore Rear	Posteriore Rear
superiore top	laterale dx, laterale sx, superiore, superiore coassiale RH side, LH side, top, top coaxial	superiore top	laterale dx, laterale sx, superiore, superiore coassiale RH side, LH side, top, top coaxial	superiore top	laterale dx, laterale sx, superiore, superiore coassiale RH side, LH side, top, top coaxial	superiore top
32	32	33	33	34	34	35

CONTINUA - CONTINUES →

# STUFE A PELLE

PELLET STOVES  
POÊLES À GRANULÉS  
PELLETKACHELS  
PELLETÖFEN  
ESTUFAS DE PELLETS



		MARYON	MELANY 5 Stelle	MELANY	MICOL FG 5 Stelle	MICOL FG TOP
<b>Tipo</b> Type		SP450-02	SP450-06	SP450-02	SP450-29A	SP450-27A
<b>A</b> <b>Classe energetica A+ (G→A++)</b> Energy Class A+ (G→A++)						
<b>Potenza termica nominale</b> Nominal heat output	kW	3,3 - 8,5	3,3 - 8,5	3,3 - 8,5	3,3 - 8,5	3,3 - 8,5
<b>Rendimento termico</b> Thermal efficiency	%	89,3 - 91,2	91,1 - 91,9	89,3 - 91,2	≥ 91 - ≥ 91	≥ 92 - ≥ 92
<b>Consumo **</b> Consumption **	kg/h	0,7 - 1,9	0,75 - 1,92	0,7 - 1,9	0,75 - 1,92	0,75 - 1,92
<b>Scarico fumi di serie Ø</b> Standard flue outlet Ø	cm	8	8	8	8	8
<b>Capienza serbatoio</b> Hopper capacity	kg	22	22	22	15,5	15,5
<b>Dimensioni L x P x A</b> Dimensions W x D x H	cm	53 x 53 x 105	52 x 49 x 105	52 x 49 x 105	55 x 55 x 116	55 x 55 x 116
<b>Peso</b> Weight	kg	98	92	88	160	160
<b>Volume riscaldabile *</b> Room heating capacity *	m³	145 - 245	145 - 245	145 - 245	145 - 245	145 - 245
<b>Certificazione ambientale</b> (ITALY ONLY)	stelle	★★★★	★★★★★	★★★★	★★★★★	★★★★
<b>Ventilazione forzata</b> Forced ventilation						
<b>Ermetica</b> Hermetic						
<b>Kit canalizzazione optional</b> Ducting set optional		-	-	-		
<b>App - Wi-Fi - Bluetooth</b> App - Wi-Fi - Bluetooth						
<b>Umidificatore optional</b> Humidifier - optional						
<b>Energy Saving</b> Energy Saving						
<b>Funzione Notte</b> Night function						
<b>Braciere - Focolare</b> Brazier - Firebox		ghisa - acciaio cast iron - steel	ghisa - acciaio cast iron - steel	ghisa - acciaio cast iron - steel	ghisa cast iron	ghisa cast iron
<b>Deflettore fumi</b> Smoke deflector		Skamolex Skamolex	Skamolex Skamolex	Skamolex Skamolex	Skamolex Skamolex	Skamolex Skamolex
<b>Cassetto cenere estraibile</b> Extractable ash box						
<b>Indicatore livello del pellet</b> Fuel level sensor						
<b>Livelli di potenza</b> Power levels		5	5	5	5	5
<b>Telecomando</b> Remote control		optional	optional	optional	optional	optional
<b>Cronotermostato</b> Timer-Thermostat		6 fasce orarie giorn. 6 daily time frames	6 fasce orarie giorn. 6 daily time frames	6 fasce orarie giorn. 6 daily time frames	6 fasce orarie giorn. 6 daily time frames	6 fasce orarie giorn. 6 daily time frames
<b>Pulizia ciclica del braciere</b> Automatic cleaning						
<b>Pellet Quality System</b> Pellet Quality System						
<b>Altre caratteristiche</b> Other characteristics		• Detachable hand	• Detachable hand	• Detachable hand	Porta estetica in vetro Glass Design Door	Porta estetica in vetro Glass Design Door
<b>Scarico fumi di serie</b> Standard flue outlet	Posizione Position	Posteriore Rear	Posteriore Rear	Posteriore Rear	Posteriore Rear	superiore, superiore coassiale top, top coaxial
<b>Scarico fumi optional</b> Optional flue outlet	Posizione Position	laterale dx, laterale sx, superiore, superiore coassiale RH side, LH side, top, top coaxial	superiore top	laterale dx, laterale sx, superiore, superiore coassiale RH side, LH side, top, top coaxial	-	-
<b>PAGINA - PAGE</b>		35	36	36	27	27





MICOL TG 5 Stelle	MICOL TG TOP	MILLY	MOIRA 5 Stelle	RITA	SABRINA	SALLY
SP450-29A	SP450-27A	SP10/F-05	SP450-21A	SP351-02	SP40/E-01	SP40/E-02
A+	A+	A+	A+	A+	A+	A+
3,3 - 8,5	3,3 - 8,5	3,9 - 8,0	3,3 - 8,5	4,1 - 11,2	4,7 - 10,2	4,7 - 10,2
≥ 91 - ≥ 91	≥ 92 - ≥ 92	87,5 - 87,1	≥ 91 - ≥ 91	90,0 - 90,3	88,2 - 88,1	88,2 - 88,1
0,75 - 1,92	0,75 - 1,92	0,9 - 1,9	0,75 - 1,92	0,9 - 2,5	1,1 - 2,3	1,1 - 2,3
8	8	8	8	8	8	8
15,5	15,5	18	16,5	25	30	30
55 x 55 x 116	55 x 55 x 116	50 x 48 x 107	54 x 53 x 106	95 x 31 x 126	64 x 54 x 115	57 x 56 x 117
160	160	98	112	170	130	130
145 - 245	145 - 245	135 - 230	145 - 245	190 - 320	170 - 295	170 - 295
★★★★★	★★★★	★★★★	★★★★★	★★★★	★★★★	★★★★
✓	✓	✓	✓	✓	✓	✓
✓	✓	-	✓	-	-	-
✓	✓	✓	✓	✓	-	-
✓	✓	optional	✓	optional	optional	optional
✓	✓	✓	✓	✓	✓	✓
✓	✓	✓	✓	✓	✓	✓
✓	✓	✓	✓	✓	-	✓
ghisa cast iron	ghisa cast iron	ghisa cast iron	ghisa cast iron	acciaio - ghisa steel - cast iron	ghisa cast iron	ghisa cast iron
Skamolex Skamolex	Skamolex Skamolex	ghisa cast iron	Skamolex Skamolex	ghisa cast iron	ghisa cast iron	ghisa cast iron
✓	✓	✓	✓	✓	✓	✓
✓	✓	✓	✓	✓	✓	✓
5	5	4	5	5	5	5
optional	optional	optional	optional	optional	optional	optional
6 fasce orarie giorn. 6 daily time frames	6 fasce orarie giorn. 6 daily time frames	6 fasce orarie giorn. 6 daily time frames	6 fasce orarie giorn. 6 daily time frames	6 fasce orarie giorn. 6 daily time frames	6 fasce orarie giorn. 6 daily time frames	6 fasce orarie giorn. 6 daily time frames
✓	✓	✓	✓	✓	✓	✓
✓	✓	-	✓	-	-	-
Porta e rivest. in vetro Total Glass	Porta e rivest. in vetro Total Glass	Kit aria combur. opt. Combust. air kit opt.	• Detachable hand	Kit aria combur. opt. Combust. air kit opt.	Kit aria combur. opt. Combust. air kit opt.	Kit aria combur. opt. Combust. air kit opt.
Posteriore Rear	superiore, superiore coassiale top, top coaxial	Posteriore Rear	Posteriore Rear	posteriore dx, laterale dx, superiore dx RH rear, RH side, RH top	Posteriore Rear	Posteriore Rear
-	-	-	-	posteriore sx, laterale sx LH rear, LH side	laterale sx LH side	laterale sx LH side
28	28	30	26	41	37	38

CONTINUA - CONTINUES →

# STUFE A PELLETT

PELLET STOVES  
POÊLES À GRANULÉS  
PELLETKACHELS  
PELLETÖFEN  
ESTUFAS DE PELLETS



		SOLANGE	SONIA
<b>Tipo</b> Type		SP40/E-02	SP40/E-02
<b>A</b> <b>Classe energetica A+ (G→A++)</b> Energy Class A+ (G→A++)			
<b>Potenza termica nominale</b> Nominal heat output	kW	4,7 - 10,2	4,7 - 10,2
<b>Rendimento termico</b> Thermal efficiency	%	88,2 - 88,1	88,2 - 88,1
<b>Consumo **</b> Consumption **	kg/h	1,1 - 2,3	1,1 - 2,3
<b>Scarico fumi di serie Ø</b> Standard flue outlet Ø	cm	8	8
<b>Capienza serbatoio</b> Hopper capacity	kg	32	32
<b>Dimensioni L x P x A</b> Dimensions W x D x H	cm	62 x 59 x 125	61 x 53 x 123
<b>Peso</b> Weight	kg	160	140
<b>Volume riscaldabile *</b> Room heating capacity *	m <sup>3</sup>	170 - 295	170 - 295
<b>Certificazione ambientale</b> (ITALY ONLY)	stelle	★★★★	★★★★
<b>Ventilazione forzata</b> Forced ventilation			
<b>Ermetica</b> Hermetic		-	-
<b>Kit canalizzazione optional</b> Ducting set optional			
<b>App - Wi-Fi - Bluetooth</b> App - Wi-Fi - Bluetooth		optional	optional
<b>Umidificatore optional</b> Humidifier - optional			
<b>Energy Saving</b> Energy Saving			
<b>Funzione Notte</b> Night function			
<b>Braciere - Focolare</b> Brazier - Firebox		<b>ghisa</b> cast iron	<b>ghisa</b> cast iron
<b>Deflettore fumi</b> Smoke deflector		<b>ghisa</b> cast iron	<b>ghisa</b> cast iron
<b>Cassetto cenere estraibile</b> Extractable ash box			
<b>Indicatore livello del pellet</b> Fuel level sensor			
<b>Livelli di potenza</b> Power levels		5	5
<b>Telecomando</b> Remote control		optional	optional
<b>Cronotermostato</b> Timer-Thermostat		<b>6 fasce orarie giorn.</b> 6 daily time frames	<b>6 fasce orarie giorn.</b> 6 daily time frames
<b>Pulizia ciclica del braciere</b> Automatic cleaning			
<b>Pellet Quality System</b> Pellet Quality System		-	-
<b>Altre caratteristiche</b> Other characteristics		<b>Kit aria combur. opt.</b> Combust. air kit opt.	<b>Kit aria combur. opt.</b> Combust. air kit opt.
<b>Scarico fumi di serie</b> Standard flue outlet	<b>Posizione</b> Position	<b>Posteriore</b> Rear	<b>Posteriore</b> Rear
<b>Scarico fumi optional</b> Optional flue outlet	<b>Posizione</b> Position	<b>laterale dx,</b> laterale sx RH side, LH side	<b>laterale dx,</b> laterale sx RH side, LH side
<b>PAGINA - PAGE</b>		39	40

IT

\* Volume calcolato in ambienti con un fabbisogno da 0,060 a 0,035 kW per m<sup>3</sup>.  
\*\* Dati rilevati in laboratorio utilizzando pellet con potere calorifico di 5 kWh/Kg. I consumi possono variare in funzione delle dimensioni e del tipo di pellet impiegato.

Certificazioni: prodotti omologati CE

EN

\* Capacity calculated in rooms with a requirement between 0.060 and 0.035 kW per m<sup>3</sup>.  
\*\* Data obtained in the laboratory using pellets with heating value of 5 kWh/kg. Consumption can vary according to the size and type of pellet being used.

Certificates: EC approved products.

FR

\* Volume calculé dans des espaces nécessitant une puissance de 0,060 à 0,035 kW par m<sup>3</sup>.  
\*\* Données mesurées en laboratoire avec des granulés ayant un pouvoir calorifique de 5 kWh/kg. Les consommations peuvent varier selon la taille et le type des granulés.

Certifications : produits homologués CE

NL

\* Volume berekend in vertrekken met een energiebehoefte van 0,060 tot 0,035 kW per m<sup>3</sup>.  
\*\* Gegevens in laboratorium gemeten met pellets met verbrandingswaarde van 5 kWh/kg. Het verbruik kan variëren aan de hand van de afmetingen en het type gebruikte pellets.

Certificeringen: CE gemarkeerde producten

DE

\* Leistung berechnet in Räumen mit einem Bedarf von 0,060 bis 0,035 kW pro m<sup>3</sup>.  
\*\* Labordaten unter Verwendung von Pellets mit einer Heizleistung von 5 kWh/kg. Der Verbrauch kann abhängig von Größe und Art der verwendeten Pellets schwanken.

Zertifizierungen: Produkte mit CE-Kennzeichnung

ES

\* Volumen calculado en ambientes con una demanda de 0,060 a 0,035 kW por m<sup>3</sup>.  
\*\* Datos registrados en laboratorio utilizando un poder calorífico de 5 kWh/kg. El consumo puede variar según el tamaño y el tipo de pellet empleado.

Certificaciones: productos homologados CE

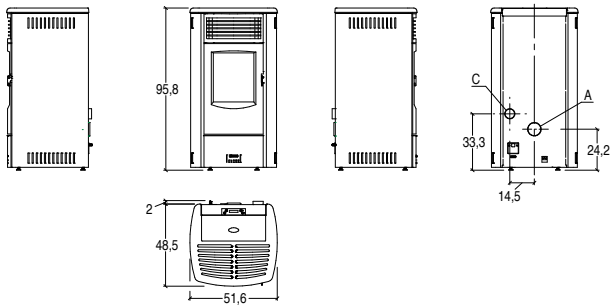

**CAMILLA  
5 STELLE**

A	C
8 cm	6 cm

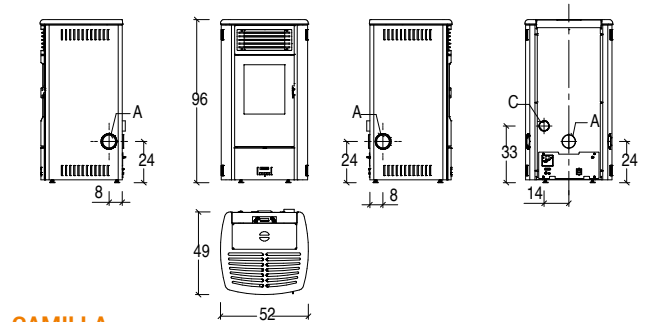

**CAMILLA**

A	C
8 cm	6 cm

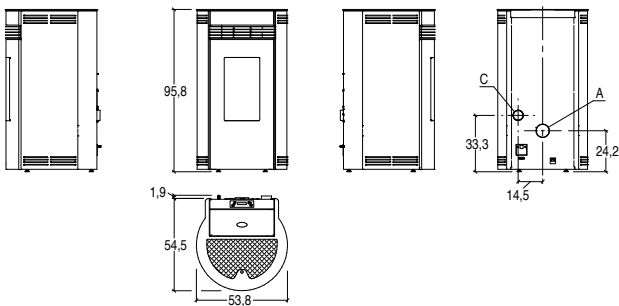

**CAROL FG  
5 STELLE**

A	C
8 cm	6 cm

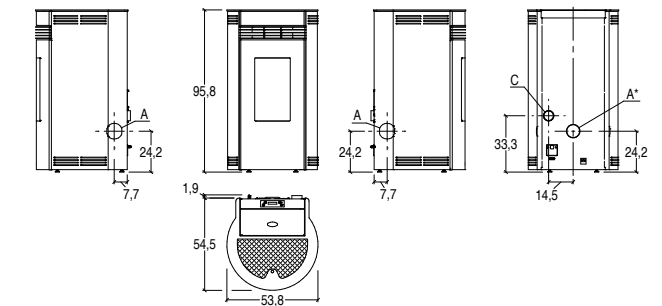

**CAROL FG**

A	C
8 cm	6 cm

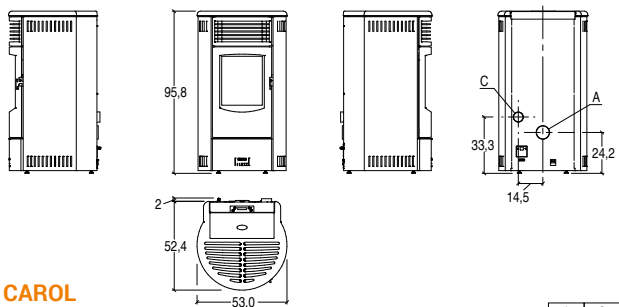

**CAROL  
5 STELLE**

A	C
8 cm	6 cm

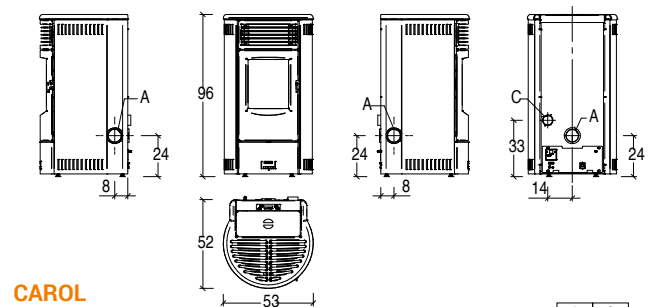

**CAROL**

A	C
8 cm	6 cm

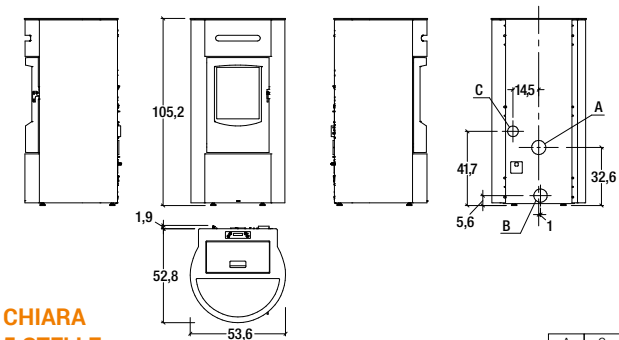

**CHIARA  
5 STELLE**

A	C
8 cm	6 cm

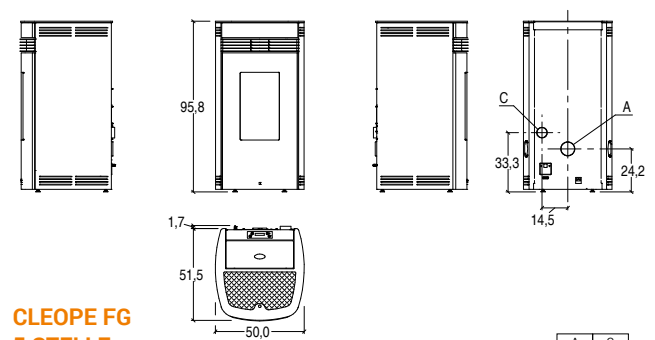

**CLEOPE FG  
5 STELLE**

A	C
8 cm	6 cm

LEGENDA: **A** Scarico fumi; **B** Uscita canalizzazione;  
**C** Condotto aria comburente.  
Tutte le misure dei disegni sono espresse in centimetri.

EN KEY: **A** Flue outlet; **B** Warm air outlet;  
**C** Combustion air outlet.  
All measures of designs are in centimetres.

FR LÉGENDE: **A** Évacuation des fumées; **B** Sortie de canalisation;  
**C** Conduit d'air comburent.  
Toutes les dimensions des dessins sont exprimées en centimètres.

# DISEGNI TECNICI

EN TECHNICAL DRAWINGS FR DESSINS TECHNIQUE DE TECHNISCHE ZEICHNUNGEN ES DIBUJOS TÉCNICOS NL TECHNISCHE TEKENINGEN

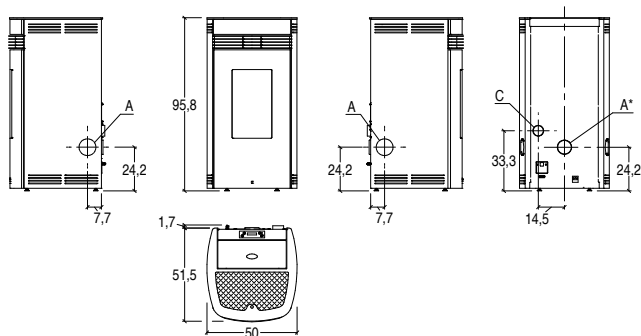

CLEOPE FG

A	C
8 cm	6 cm

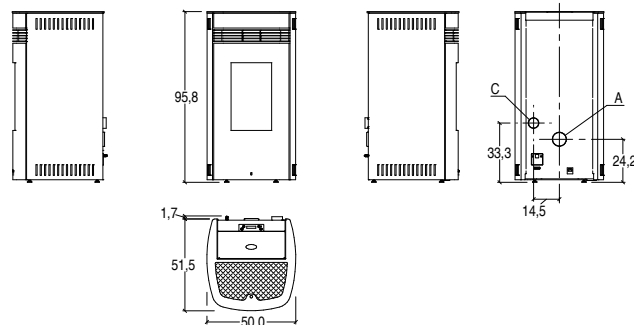

CLEOPE  
5 STELLE

A	C
8 cm	6 cm

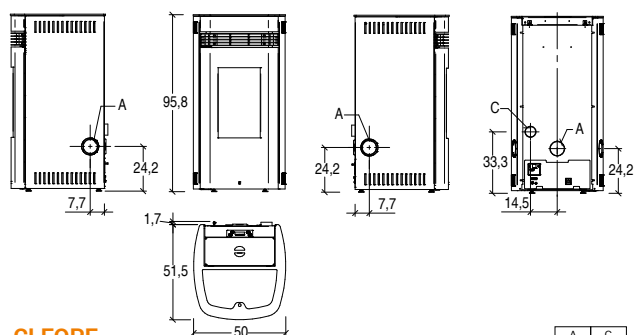

CLEOPE

A	C
8 cm	6 cm

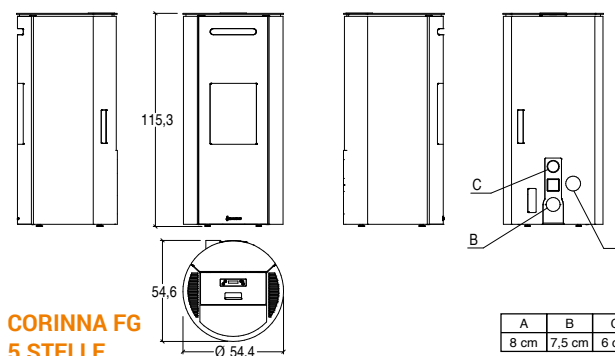

CORINNA FG  
5 STELLE

A	B	C
8 cm	7,5 cm	6 cm

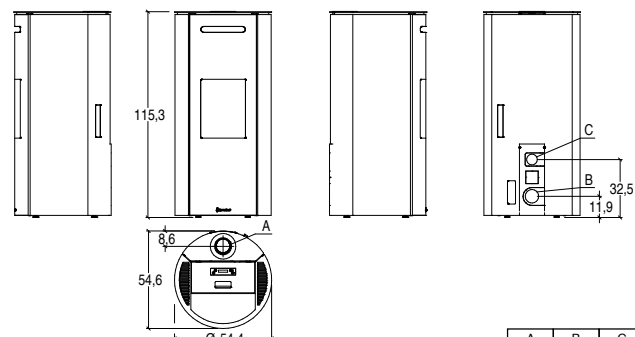

CORINNA FG

A	B	C
8 cm	7,5 cm	6 cm

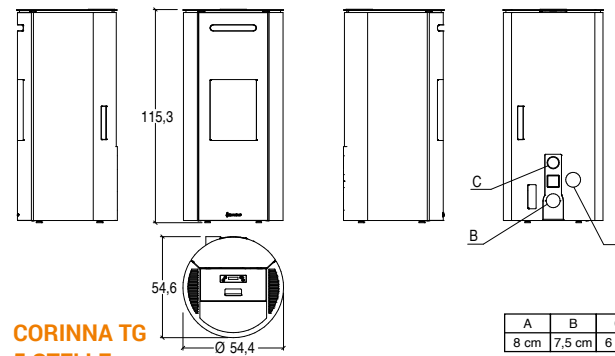

CORINNA TG  
5 STELLE

A	B	C
8 cm	7,5 cm	6 cm

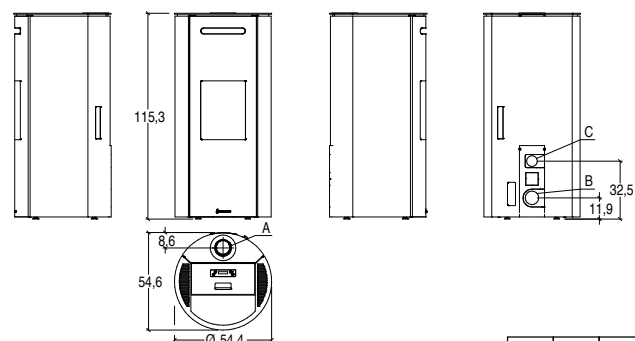

CORINNA TG

A	B	C
8 cm	7,5 cm	6 cm

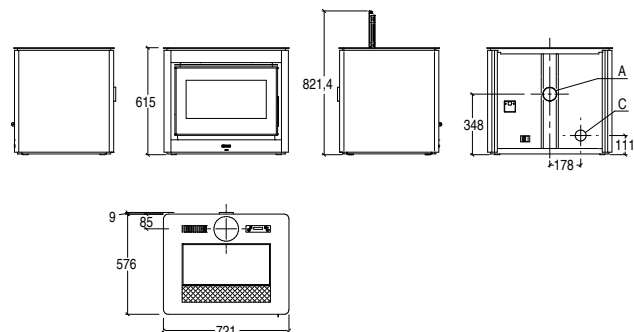

GINGER

A	C
8 cm	6 cm

LEGENDA: **A** Scarico fumi; **B** Uscita canalizzazione; **C** Condotto aria comburente.  
Tutte le misure dei disegni sono espresse in centimetri.

EN KEY: **A** Flue outlet; **B** Warm air outlet; **C** Combustion air outlet.  
All measures of designs are in centimetres.

FR LÉGENDE: **A** Évacuation des fumées; **B** Sortie de canalisation; **C** Conduit d'air comburent.  
Toutes les dimensions des dessins sont exprimées en centimètres.

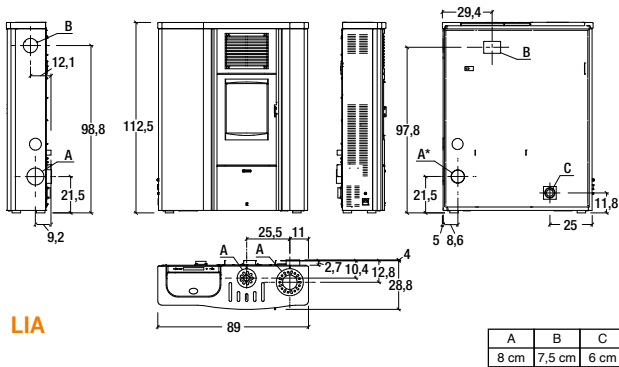

**LIA**

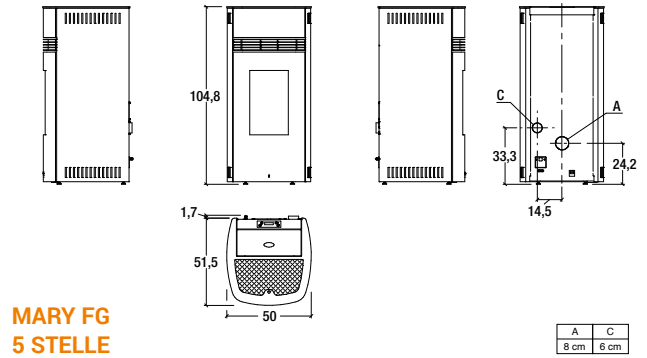

**MARY FG  
5 STELLE**

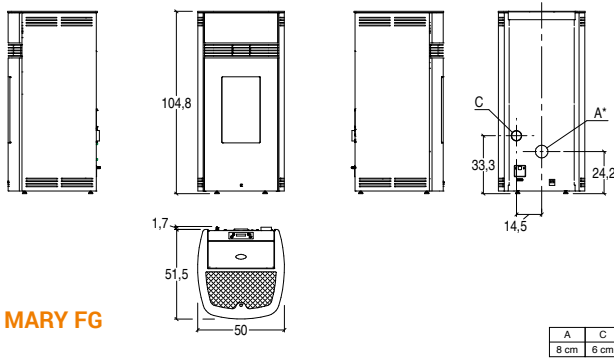

**MARY FG**

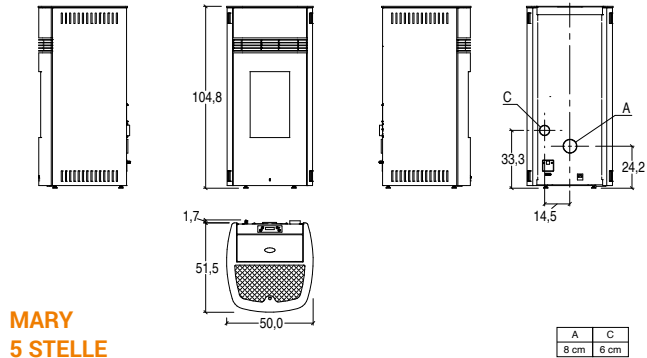

**MARY  
5 STELLE**

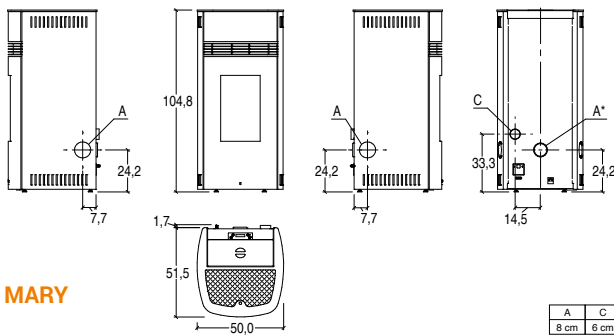

**MARY**

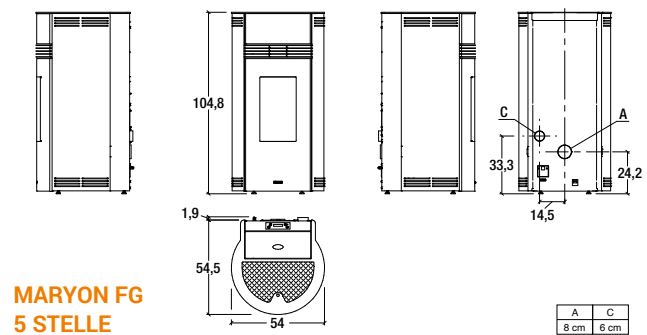

**MARYON FG  
5 STELLE**

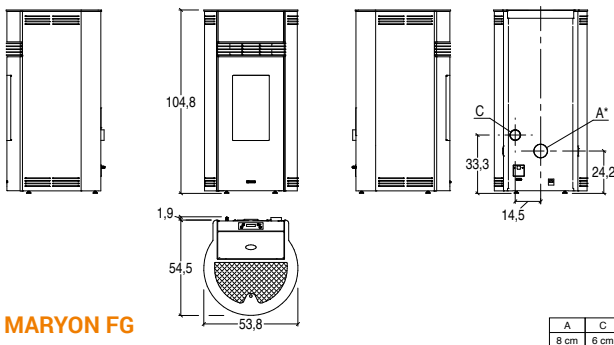

**MARYON FG**

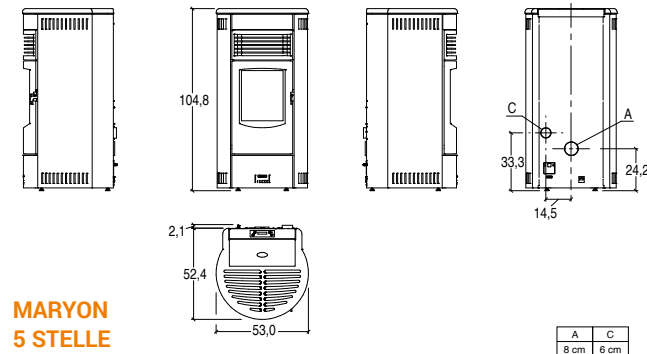

**MARYON  
5 STELLE**

NL LEGENDA: **A** Rookgasafvoer; **B** Uitgang kanalisering;  
**C** Buis verbrandingslucht.  
Alle afmetingen van de tekeningen zijn in centimeters.

DE LEGENDE: **A** Rauchabgang; **B** Auslass Kanalsystem;  
**C** Verbrennungsluftführung.  
Alle Maße in den Zeichnungen sind Zentimeterangaben.

ES LEYENDA: **A** Salida humos; **B** Salida canalización;  
**C** Conducto aire de combustión.  
Todas las medidas de los dibujos están expresadas en centímetros.

# DISEGNI TECNICI

EN TECHNICAL DRAWINGS FR DESSINS TECHNIQUE DE TECHNISCHE ZEICHNUNGEN ES DIBUJOS TÉCNICOS NL TECHNISCHE TEKENINGEN

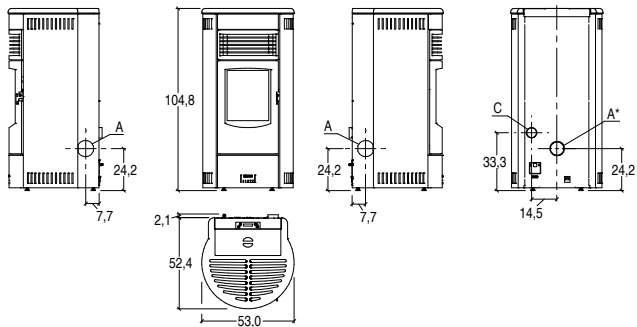

**MARYON**

A	C
8 cm	6 cm

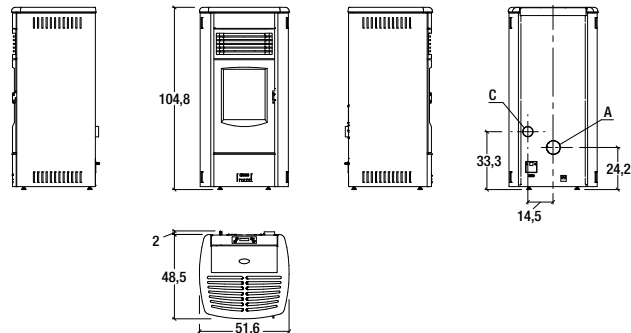

**MELANY  
5 STELLE**

A	C
8 cm	6 cm

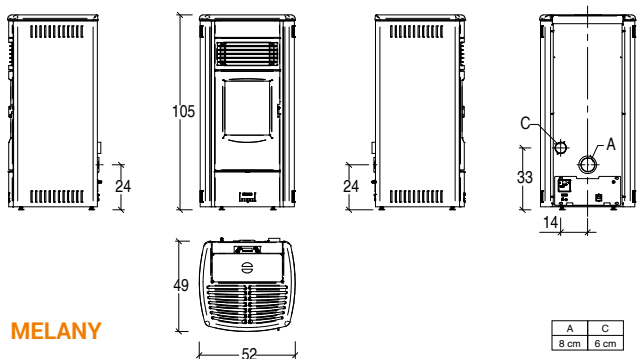

**MELANY**

A	C
8 cm	6 cm

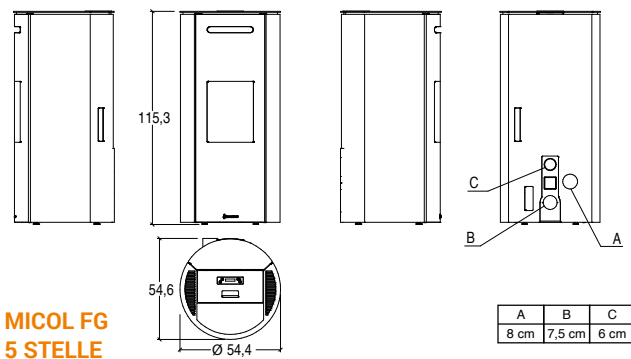

**MICOL FG  
5 STELLE**

A	B	C
8 cm	7.5 cm	6 cm

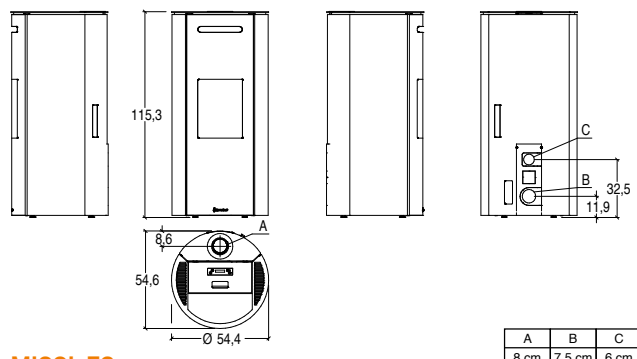

**MICOL FG**

A	B	C
8 cm	7.5 cm	6 cm

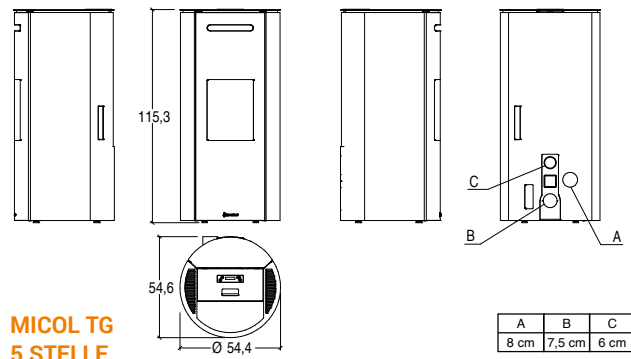

**MICOL TG  
5 STELLE**

A	B	C
8 cm	7.5 cm	6 cm

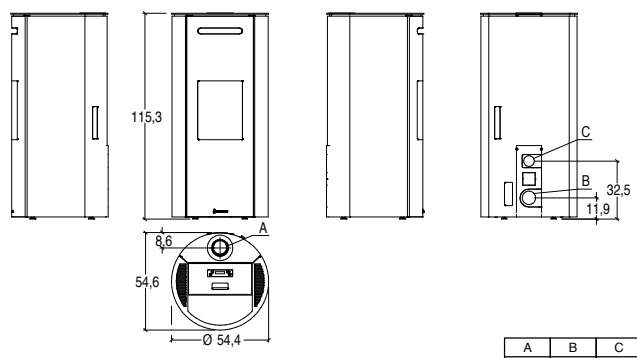

**MICOL TG**

A	B	C
8 cm	7.5 cm	6 cm

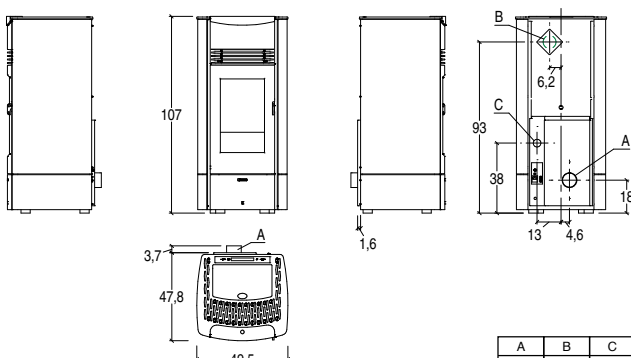

**MILLY**

A	B	C
8 cm	7.5 cm	6 cm

LEGENDA: **A** Scarico fumi; **B** Uscita canalizzazione; **C** Condotto aria comburente.  
Tutte le misure dei disegni sono espresse in centimetri.

EN KEY: **A** Flue outlet; **B** Warm air outlet; **C** Combustion air outlet.  
All measures of designs are in centimeters.

FR LÉGENDE : **A** Évacuation des fumées ; **B** Sortie de canalisation ; **C** Conduit d'air comburent.  
Toutes les dimensions des dessins sont exprimées en centimètres.

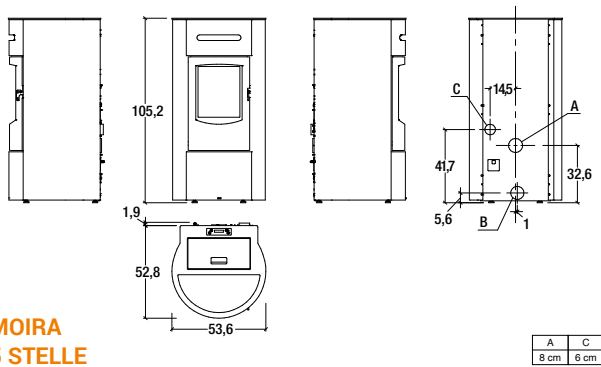

**MOIRA**  
5 STELLE

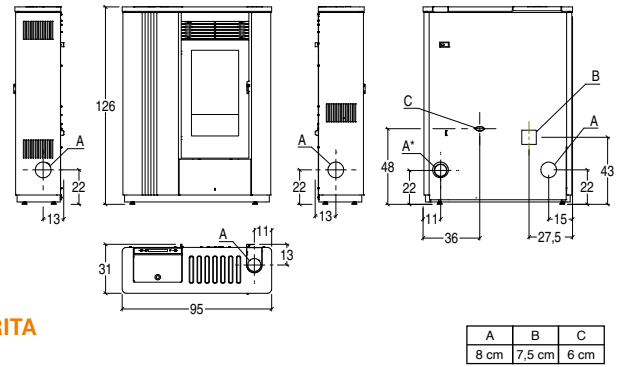

**RITA**

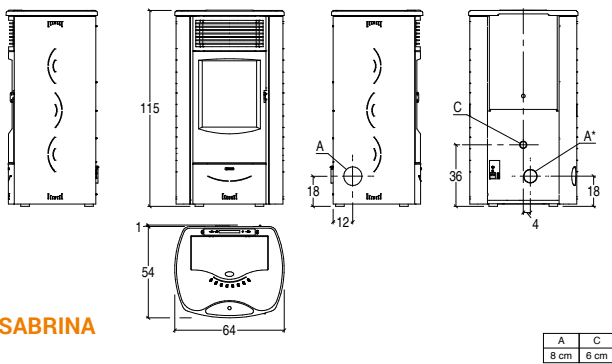

**SABRINA**

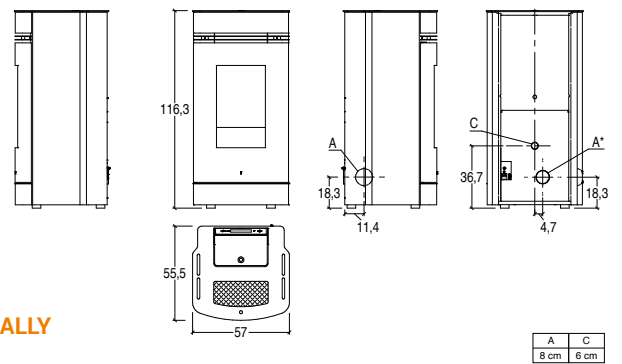

**SALLY**

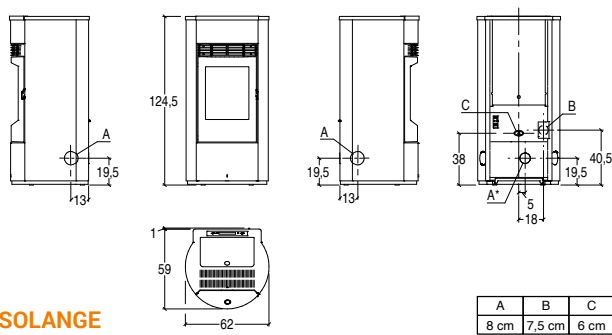

**SOLANGE**

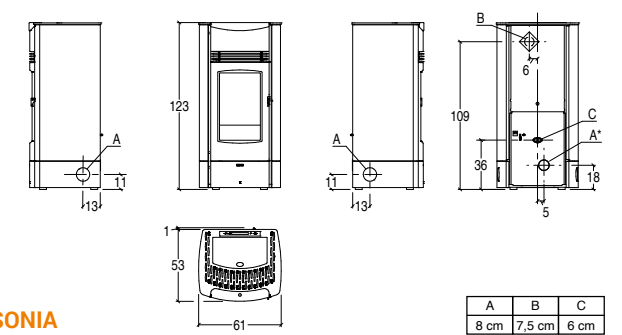

**SONIA**

NL LEGENDA: **A** Rookgasafvoer; **B** Uitgang kanalisering;  
**C** Buis verbrandingslucht.  
Alle afmetingen van de tekeningen zijn in centimeters.

DE LEGENDE: **A** Rauchabgang; **B** Auslass Kanalsystem;  
**C** Verbrennungsluftführung.  
Alle Maße in den Zeichnungen sind Zentimeterangaben.

ES LEYENDA: **A** Salida humos; **B** Salida canalización;  
**C** Conducto aire de combustión.  
Todas las medidas de los dibujos están expresadas en centímetros.

# INSERTI A PELLETT

PELLET INSERTS  
INSERTS À PELLETS  
PELLET INZETSTUKKEN  
PELLETINSÄTZE  
INSERTABLES DE PELLETS



		SCP 7	SCP 9	SCP 11
<b>Tipo</b> Type		YP103-01	YP113-01	YP115-01
<b>Classe energetica A+ (G→A++)</b> Energy Class A+ (G→A++)				
<b>Potenza termica nominale</b> Nominal heat output	kW	3,5 - 7	4,5 - 9	4,6 - 11,0
<b>Rendimento termico</b> Thermal efficiency	%	88,3 - 87,4	88,4 - 87,3	87,7 - 87,3
<b>Consumo **</b> Consumption **	kg/h	0,8 - 1,6	1,0 - 2,1	1,0 - 2,6
<b>Scarico fumi di serie Ø</b> Standard flue outlet Ø	cm	8	8	8
<b>Capienza serbatoio</b> Hopper capacity	kg	8	13	22
<b>Dimensioni L x P x A</b> Dimensions W x D x H	cm	68 x 49 x 49	78 x 55 x 58	78 x 55 x 68
<b>Peso</b> Weight	kg	100	140	150
<b>Volume riscaldabile *</b> Room heating capacity *	m <sup>3</sup>	120 - 200	150 - 260	185 - 315
<b>Certificazione ambientale (ITALY ONLY)</b>	stelle	★★★★	★★★★	★★★★
<b>Ventilazione forzata</b> Forced ventilation				
<b>Energy Saving</b> Energy Saving				
<b>Funzione Eco</b> Eco function				
<b>Display digitale</b> Digital display				
<b>App - Wi-Fi - Bluetooth</b> App - Wi-Fi - Bluetooth		optional	optional	optional
<b>Focolare</b> Firebox		<b>ghisa</b> cast iron	<b>ghisa</b> cast iron	<b>ghisa</b> cast iron
<b>Braciere</b> Brazier		<b>acciaio</b> steel	<b>acciaio</b> steel	<b>acciaio</b> steel
<b>Deflettore fumi</b> Upper baffle plate		<b>ghisa</b> cast iron	<b>ghisa</b> cast iron	<b>ghisa</b> cast iron
<b>Sensore livello del pellet</b> Fuel level sensor				
<b>Livelli di potenza</b> Power levels		4	5	5
<b>Cronotermostato</b> Timer-Thermostat		<b>6 fasce orarie giorn.</b> 6 daily time frames	<b>6 fasce orarie giorn.</b> 6 daily time frames	<b>6 fasce orarie giorn.</b> 6 daily time frames
<b>Pulizia ciclica del braciere</b> Automatic cleaning				
<b>Aspiracenere</b> Ash vacuum cleaner		optional	optional	optional
<b>Piedini regolabili</b> Adjustable feet kit		optional	optional	optional
<b>Rialzo fisso</b> Fixed rise kit		optional	optional	optional
<b>Guide scorrevoli</b> Sliding guides				
<b>Maniglia manofredda</b> Detachable handle				
<b>Vetro ceramico resistente a 750°C</b> Ceramic glass resistant up to 750°C				
<b>Scarico fumi di serie</b> Standard flue outlet	<b>Posizione</b>	<b>Superiore sx</b> LH top	<b>Superiore sx</b> LH top	<b>Superiore sx</b> LH top
<b>Scarico fumi optional</b> Optional flue outlet		-	-	-
<b>PAGINA - PAGE</b>		56	57	58

IT

\* Volume calcolato in ambienti con un fabbisogno da 0,060 a 0,035 kW per m<sup>3</sup>.  
\*\* Dati rilevati in laboratorio utilizzando pellet con potere calorifico di 5 kWh/Kg. I consumi possono variare in funzione delle dimensioni e del tipo di pellet impiegato.

Certificazioni: prodotti omologati CE

EN

\* Capacity calculated in rooms with a requirement between 0.060 and 0.035 kW per m<sup>3</sup>.  
\*\* Data obtained in the laboratory using pellets with heating value of 5 kWh/kg. Consumption can vary according to the size and type of pellet being used.

Certificates: EC approved products.

FR

\* Volume calculé dans des espaces nécessitant une puissance de 0,060 à 0,035 kW par m<sup>3</sup>.  
\*\* Données mesurées en laboratoire avec des granulés ayant un pouvoir calorifique de 5 kWh/kg. Les consommations peuvent varier selon la taille et le type des granulés.

Certifications : produits homologués CE

NL

\* Volume berekend in vertrekken met een energiebehoefte van 0,060 tot 0,035 kW per m<sup>3</sup>.  
\*\* Gegevens in laboratorium gemeten met pellets met verbrandingswaarde van 5 kWh/kg. Het verbruik kan variëren aan de hand van de afmetingen en het type gebruikte pellets.

Certificeringen: CE gemarkeerde producten

DE

\* Leistung berechnet in Räumen mit einem Bedarf von 0,060 bis 0,035 kW pro m<sup>3</sup>.  
\*\* Labordaten unter Verwendung von Pellets mit einer Heizleistung von 5 kWh/kg. Der Verbrauch kann abhängig von Größe und Art der verwendeten Pellets schwanken.

Zertifizierungen: Produkte mit CE-Kennzeichnung

ES

\* Volumen calculado en ambientes con una demanda de 0,060 a 0,035 kW por m<sup>3</sup>.  
\*\* Datos registrados en laboratorio utilizando un poder calorífico de 5 kWh/kg. El consumo puede variar según el tamaño y el tipo de pellet empleado.

Certificaciones: productos homologados CE



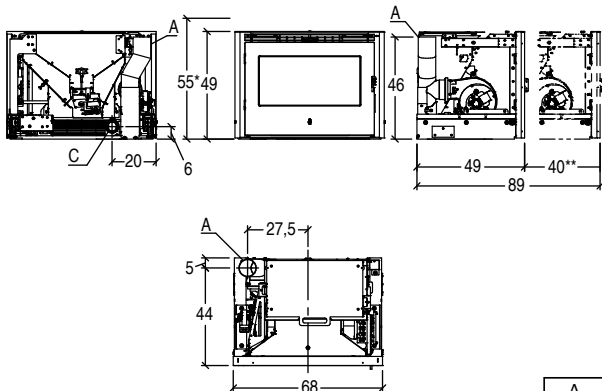

SCP 6

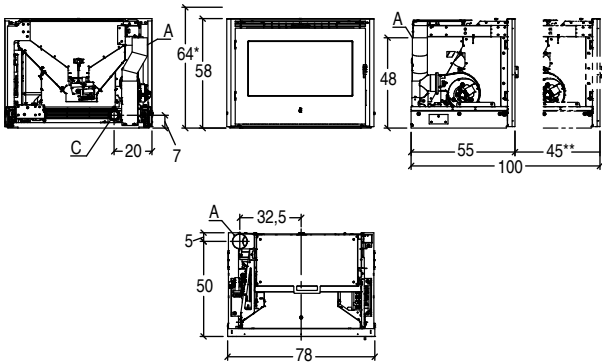

SCP 7

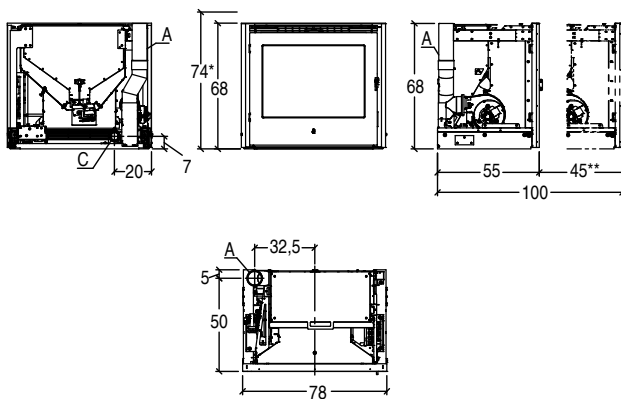

SCP 9



SCP 11

**IT**

LEGENDA:

- A** Scarico fumi;
- B** Uscita canalizzazione;
- C** Condotto aria comburente.

Tutte le misure dei disegni sono espresse in centimetri.

**EN**

KEY:

- A** Flue outlet;
- B** Warm air outlet;
- C** Combustion air outlet.

All measures of designs are in centimetres.

**FR**

LÉGENDE :

- A** Évacuation des fumées ;
- B** Sortie de canalisation ;
- C** Conduit d'air comburant.

Toutes les dimensions des dessins sont exprimées en centimètres.

**NL**

LEGENDA:

- A** Rookgasafvoer;
- B** Uitgang kanalisering;
- C** Buis verbrandingslucht.

Alle afmetingen van de tekeningen zijn in centimeters.

**DE**

LEGENDE:

- A** Rauchabgang;
- B** Auslass Kanalsystem;
- C** Verbrennungsluftführung.

Alle Maße in den Zeichnungen sind Zentimeterangaben.

**ES**

LEYENDA:

- A** Salida humos;
- B** Salida canalización;
- C** Conducto aire de combustión.

Todas las medidas de los dibujos están expresadas en centímetros.

# INSERTI A PELLET IDRO VENTILATI

FORCED VENTILATION HYDRO PELLET INSERT  
 INSERT A GRANULÉS THERMO-VENTILÉ  
 PELLETBINNEN HYDROGEVENTILEERD  
 BELÜFTETE THERMO-PELLETKASSETTE  
 INSERTABLE DE PELLETS THERMO VENTILADO



## SCP 14 TH

	<b>Tipo</b> Type		YP250-01
	<b>Classe energetica A+ (G→A++)</b> Energy Class A+ (G→A++)		
	<b>Potenza termica nominale</b> Nominal heat output	kW	5,0 - 16,9
	<b>Potenza termica all'acqua</b> Heat output to water	kW	3,9 - 14,0
	<b>Potenza termica all'ambiente</b> Room heating capacity	kW	1,1 - 2,9
	<b>Rendimento termico</b> Thermal efficiency	%	91,1 - 90,1
	<b>Consumo **</b> Consumption **	kg/h	1,1 - 3,9
	<b>Scarico fumi di serie Ø</b> Standard flue outlet Ø	cm	10
	<b>Capienza serbatoio</b> Hopper capacity	kg	22
	<b>Dimensioni L x P x A</b> Dimensions W x D x H	cm	78 x 62 x 74
	<b>Peso</b> Weight	kg	180
	<b>Certificazione ambientale</b> (ITALY ONLY)	stelle	★★★★
	<b>Ventilazione forzata</b> Forced ventilation		
	<b>Energy Saving</b> Energy Saving		
	<b>Display digitale</b> Digital display		
	<b>App - Wi-Fi - Bluetooth</b> App - Wi-Fi - Bluetooth		optional
	<b>Monoblocco</b> Monoblock		<b>acciaio</b> steel
	<b>Deflettore / Focolare / Braciere</b> Baffle / Hearth / Brazier		<b>ghisa</b> cast iron
	<b>Acqua calda sanitaria</b> Sanitary hot water		
	<b>Funzione Antigelo</b> Anti-freeze function		
	<b>Caldaia</b> Boiler		<b>acciaio</b> steel
	<b>Sensore livello del pellet</b> Fuel level sensor		
	<b>Livelli di potenza</b> Power levels		<b>automatica a 16 liv.</b> 16 autom. power lev.
	<b>Pulizia ciclica del braciere</b> Automatic cleaning		
	<b>Vaso di espansione chiuso</b> Closed expansion tank		
	<b>Convogliatore</b> Conveyor		
	<b>Circolatore alta efficienza</b> Circulator high efficiency		
	<b>Aspiracenera</b> Ash vacuum cleaner		optional
	<b>Rialzo fisso</b> Fixed rise kit		optional
	<b>Guide scorrevoli</b> Sliding guides		
	<b>Maniglia manofredda</b> Detachable handle		
	<b>Scarico fumi di serie</b> Standard flue outlet	<b>Posizione</b> Position	<b>Superiore sx</b> LH top
<b>PAGINA - PAGE</b>			59

IT

\*\* Dati rilevati in laboratorio utilizzando pellet con potere calorifico di 5 kWh/Kg. I consumi possono variare in funzione delle dimensioni e del tipo di pellet impiegato.

Certificazioni: prodotti omologati CE

EN

\*\* Data obtained in the laboratory using pellets with heating value of 5 kWh/kg. Consumption can vary according to the size and type of pellet being used.

Certificates: EC approved products.

FR

\*\* Données mesurées en laboratoire avec des granulés ayant un pouvoir calorifique de 5 kWh/kg. Les consommations peuvent varier selon la taille et le type des granulés.

Certifications : produits homologués CE

NL

\*\* Gegevens in laboratorium gemeten met pellets met verbrandingswaarde van 5 kWh/kg. Het verbruik kan variëren aan de hand van de afmetingen en het type gebruikte pellets.

Certificeringen: CE gemarkeerde producten

DE

\*\* Laboraten unter Verwendung von Pellets mit einer Heizleistung von 5 kWh/kg. Der Verbrauch kann abhängig von Größe und Art der verwendeten Pellets schwanken.

Zertifizierungen: Produkte mit CE-Kennzeichnung

ES

\*\* Datos registrados en laboratorio utilizando un poder calorífico de 5 kWh/kg. El consumo puede variar según el tamaño y el tipo de pellet empleado.

Certificaciones: productos homologados CE

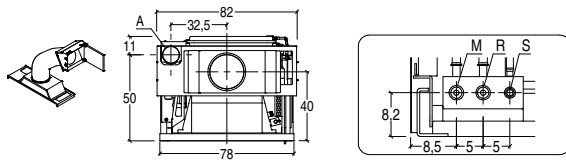
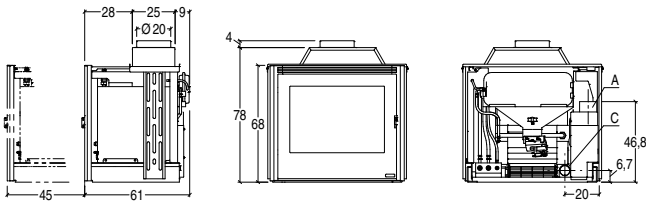

**SCP 14 TH**  
**Carico laterale**  
**Side load**

A	C
10 cm	6 cm
S	R M
1/2"	3/4" 3/4"

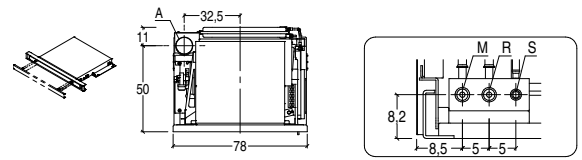
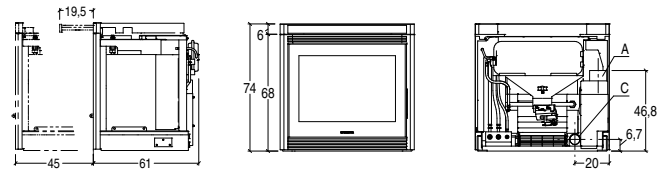

**SCP 14 TH**  
**Cassetto frontale**  
**Frontal load**

A	C
10 cm	6 cm
S	R M
1/2"	3/4" 3/4"

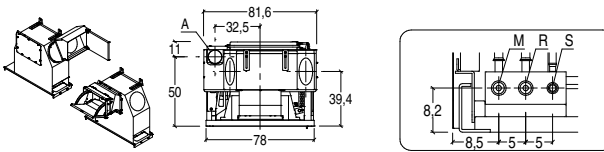
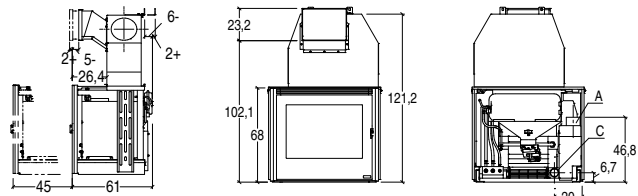

**SCP 14 TH**  
**Carico laterale**  
**Side load**

A	C
10 cm	6 cm
S	R M
1/2"	3/4" 3/4"

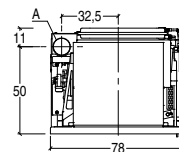
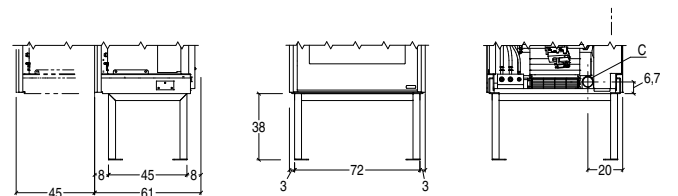

**SCP 14 TH**  
**Piedini fissi**  
**Fixed feet**

**LEGENDA:**

**A** Scarico fumi; **C** Condotto aria comburente; **M** Mandata impianto; **R** Ritorno impianto; **S** Scarico valvola di sicurezza; **T** Riempimento impianto.  
Tutte le misure dei disegni sono espresse in centimetri.

**EN KEY:** **A** Flue outlet; **C** Combustion air outlet;  
**M** System delivery; **R** System return; **S** Safety valve discharge;  
**T** System filling.  
All measures of designs are in centimetres.

**FR LÉGENDE:** **A** Évacuation des fumées; **C** Conduit d'air comburant; **M** Admission installation;  
**R** Retour installation; **S** Évacuation soupape de sécurité; **T** Remplissage installation.  
Toutes les dimensions des dessins sont exprimées en centimètres.

**DE LEGENDE:** **A** Rauchabgang; **C** Verbrennungsluftführung;

**M** Anlagenvorlauf; **R** Anlagenrücklauf; **S** Auslass Sicherheitsventil;  
**T** Anlagenbefüllung.  
Alle Maße in den Zeichnungen sind Zentimeterangaben.

**ES LEYENDA:** **A** Salida humos; **C** Conducto aire de combustión;

**M** Ida instalación; **R** Retorno instalación; **S** Salida válvula de seguridad; **T** Llenado del circuito.  
Todas las medidas de los dibujos están expresadas en centímetros.

**NL LEGENDE:** **A** Rookgasafvoer; **C** Buis verbrandingslucht;

**M** Toevoer installatie; **R** Retour installatie; **S** Afvoer veiligheidsklep; **T** vullen installatie.  
Alle afmetingen van de tekeningen zijn in centimeters.

# CALDAIE IDRO A PELLETT

HYDRO PELLETT BOILERS  
CHAUDIÈRES Á GRANULÉS IDRO  
HYDRO PELLETTKETELS  
WASSERFÜHRENDE PELLEKESSEL  
CALDERAS DE PELLETS HIDRO



**CPS 20**

<b>Tipo</b> Type		SP282-02
<b>A</b> <b>Classe energetica A+ (D→A+++)</b> Energy Class A+ (D→A+++)		<b>A+</b>
<b>Potenza termica all'acqua</b> Heat output to water	kW	5,8 - 19,6
<b>Rendimento termico</b> Thermal efficiency	%	88,9 - 91,1
<b>Consumo **</b> Consumption **	kg/h	1,3 - 4,4
<b>Scarico fumi di serie Ø</b> Standard flue outlet Ø	cm	10
<b>Capienza serbatoio</b> Hopper capacity	kg	58
<b>Capienza caldaia</b> Boiler capacity	l	22
<b>Dimensioni L x P x A</b> Dimensions W x D x H	cm	56 x 64 x 140
<b>Peso</b> Weight	kg	205
<b>Certificazione ambientale (ITALY ONLY)</b>	stelle	★★★★
<b>Display digitale</b> Digital display		✓
<b>App - Wi-Fi - Bluetooth</b> App - Wi-Fi - Bluetooth		optional
<b>Energy Saving</b> Energy Saving		✓
<b>Monobloc.-focol.-braciere</b> Stove-firebox-brazier		acciaio steel
<b>Acqua calda sanitaria</b> Sanitary hot water		✓
<b>Funzione Antigelo</b> Anti-freeze function		✓
<b>Caldaia</b> Boiler		acciaio steel
<b>Cassetto cenere estraibile</b> Extractable ash box		✓
<b>Sensore livello del pellet</b> Fuel level sensor		✓
<b>Regolazione di potenza</b> Power levels		automatica, 16 livelli 16 automatic levels
<b>Cronotermostato</b> Timer-Thermostat		✓
<b>Aspiraceneri</b> Ash vacuum cleaner		✓
<b>Pulizia scambiatore</b> Heat exchanger cleaning sys.		✓
<b>Vaso di espansione chiuso</b> Closed expansion tank		✓
<b>Circolatore alta efficienza</b> Circulator high efficiency		✓
<b>Altre caratteristiche</b> Other characteristics		<b>Kit aria comburente, Valvola anticondensa optional, Valvola di sicurezza</b> External air kit, Optional Anti condensation valve, Safety valve
<b>Scarico fumi di serie</b> Standard flue outlet	<b>Posizione</b> Position	<b>Posteriore sx</b> LH rear
<b>Scarico fumi optional</b> Optional flue outlet	<b>Posizione</b> Position	<b>Laterale sx</b> LH side
<b>PAGINA - PAGE</b>		51

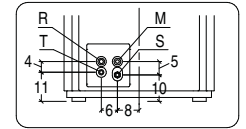
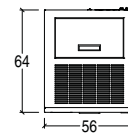
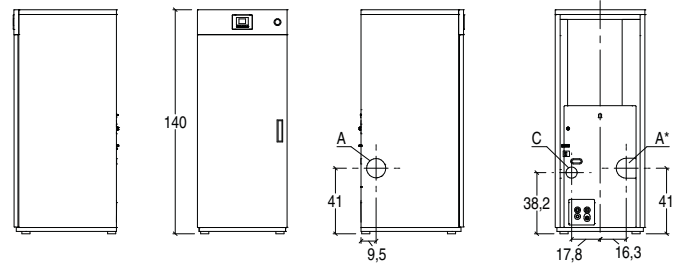

A	C		
10 cm	6 cm		
S	R	M	T
1/2"	3/4"	3/4"	1/2"

## LEGENDA:

**A** Scarico fumi; **C** Condotto aria comburente; **M** Mandata impianto; **R** Ritorno impianto; **S** Scarico valvola di sicurezza; **T** Riempimento impianto.  
Tutte le misure dei disegni sono espresse in centimetri.

**EN** KEY: **A** Flue outlet; **C** Combustion air outlet; **M** System delivery; **R** System return; **S** Safety valve discharge; **T** System filling.  
All measures of designs are in centimetres.

**FR** LÉGENDE: **A** Évacuation des fumées; **C** Conduit d'air comburant; **M** Admission installation; **R** Retour installation; **S** Évacuation soupape de sécurité; **T** Remplissage installation.  
Toutes les dimensions des dessins sont exprimées en centimètres.

**DE** LEGENDE: **A** Rauchabgang; **C** Verbrennungsluftführung; **M** Anlagenvorlauf; **R** Anlagenrücklauf; **S** Auslass Sicherheitsventil; **T** Anlagenbefüllung.  
Alle Maße in den Zeichnungen sind Zentimeterangaben.

**ES** LEYENDA: **A** Salida humos; **C** Conducto aire de combustión; **M** Ida instalación; **R** Retorno instalación; **S** Salida válvula de seguridad; **T** Llenado del circuito.  
Todas las medidas de los dibujos están expresadas en centímetros.

**NL** LEGENDA: **A** Rookgasafvoer; **C** Buis verbrandingslucht; **M** Toevoer installatie; **R** Retour installatie; **S** Afvoer veiligheidsklep; **T** vullen installatie.  
Alle afmetingen van de tekeningen zijn in centimeters.

## IT

\*\*Dati rilevati in laboratorio utilizzando pellet con potere calorifico di 5 kWh/kg. I consumi possono variare in funzione delle dimensioni e del tipo di pellet impiegato.

Certificazioni: prodotti omologati CE

## NL

\*\* Gegevens in laboratorium gemeten met pellets met verbrandingswaarde van 5 kWh/kg. Het verbruik kan variëren aan de hand van de afmetingen en het type gebruikte pellets.

Certificeringen: CE gemarkeerde producten

## EN

\*\* Data obtained in the laboratory using pellets with heating value of 5 kWh/kg. Consumption can vary according to the size and type of pellet being used.

Certificates: EC approved products.

## DE

\*\* Laboraten unter Verwendung von Pellets mit einer Heizleistung von 5 kWh/kg. Der Verbrauch kann abhängig von Größe und Art der verwendeten Pellets schwanken.

Zertifizierungen: Produkte mit CE-Kennzeichnung

## FR

\*\* Données mesurées en laboratoire avec des granulés ayant un pouvoir calorifique de 5 kWh/kg. Les consommations peuvent varier selon la taille et le type des granulés.

Certifications : produits homologués CE

## ES

\*\* Datos registrados en laboratorio utilizando un poder calorífico de 5 kWh/kg. El consumo puede variar según el tamaño y el tipo de pellet empleado.

Certificaciones: productos homologados CE

# INSERTI A LEGNA

WOOD-BURNING INSERTS  
INSERTS À BOIS  
HOLZ-KAMINEINSÄTZE  
HOUT-INZETSTUKKEN  
HOGARES DE LEÑA



- DISPONIBILE SOLO PER IL MERCATO ITALIANO  
- AVAILABLE ONLY FOR THE ITALIAN MARKET  
- DISPONIBLE UNIQUEMENT POUR LE MARCHÉ ITALIEN  
- ALLEEN BESCHIKBAAR VOOR DE ITALIAANSE MARKT  
- NUR FÜR DEN ITALIENISCHEN MARKT VERFÜGBAR  
- SÓLO DISPONIBLE PARA EL MERCADO ITALIANO

		SI 70
	<b>Tipo</b>	SI70-01A
<b>A</b>	<b>Classe energetica A+ (G→A++)</b>	
	<b>Potenza termica nominale</b> kW	9,4
	<b>Rendimento termico</b> %	86,3
	<b>Consumo **</b> kg/h	2,31
	<b>Scarico fumi di serie Ø</b> cm	15
	<b>Dimensioni L x P x A</b> cm	70 x 42 x 56
	<b>Peso</b> kg	70
	<b>Volume riscaldabile *</b> m <sup>3</sup>	160 - 270
	<b>Certificazione ambientale</b> stelle	★★★★★
	<b>Convezione naturale</b>	
	<b>Ventilazione aria calda</b>	
	<b>Aria primaria regolabile</b>	
	<b>Aria secondaria regolabile</b>	
	<b>Aria terziaria predeterminata</b>	
	<b>Ingresso aria comburente esterna</b>	
	<b>Cassetto cenere estraibile</b>	
	<b>Monoblocco in acciaio</b>	
	<b>Focolare</b>	in materiale refrattario
	<b>Deflettore fumi</b>	materiale refrattario e acciaio
	<b>Porta reversibile in acciaio</b>	
	<b>Maniglia in acciaio</b>	
	<b>Vetro ceramico resistente a 750°C</b>	
	<b>Pulizia vetro con flusso d'aria continuo</b>	
	<b>Scarico fumi di serie</b> <b>Posizione</b>	<b>Superiore</b>
PAGINA - PAGE		63

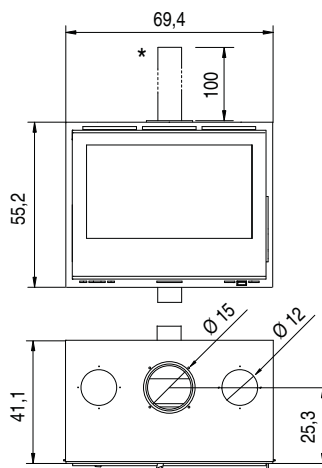

\* Parte integrante del prodotto.

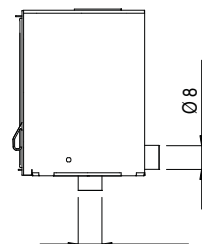

IT

\* Volume calcolato in ambienti con fabbisogno da 0,060 a 0,035 kW per m<sup>3</sup>.

\*\* Dati rilevati in laboratorio utilizzando legna di faggio con umidità inferiore al 20%. I consumi possono variare in funzione del tipo di legna impiegata.

Certificazioni: prodotti omologati CE.

# STUFE A LEGNA

WOOD-BURNING STOVES  
POÊLES À BOIS  
HOÛTKACHELS  
HOLZÖFEN  
ESTUFAS DE LEÑA



		MALIKA CON FORNO	MANILA 5 Stelle	MANILA	MIRTA 5 Stelle	MIRTA
	<b>Tipo</b> Type	SL380-01	SL370-03	SL370-02	SL370-03	SL370-02
<b>A</b>	<b>Classe energetica A+ (G→A++)</b> Energy Class A+ (G→A++)	<b>A</b>	<b>A+</b>	<b>A+</b>	<b>A+</b>	<b>A+</b>
	<b>Potenza termica nominale</b> Nominal heat output	6,2	6,0	6,0	6,0	6,0
	<b>Rendimento termico</b> Thermal efficiency	80,0	89,1	84,5	89,1	84,5
	<b>Consumo **</b> Consumption **	1,8	1,59	1,73	1,59	1,73
	<b>Scarico fumi di serie Ø</b> Standard flue outlet Ø	12	15	15	15	15
	<b>Dimensioni L x P x A</b> Dimensions W x D x H	50 x 43 x 135	46 x 41 x 105	46 x 41 x 105	50 x 43 x 92	50 x 43 x 92
	<b>Forno in acciaio L x P x A</b> Stainl. steel oven W x D x H	26 x 25 x 32	-	-	-	-
	<b>Peso</b> Weight	147	127	120	117	110
	<b>Volume riscaldabile *</b> Room heating capacity *	105 - 180	100 - 175	100 - 175	100 - 175	100 - 175
	<b>Certificazione ambientale (ITALY ONLY)</b> stelle	★★★★	★★★★★	★★★★	★★★★★	★★★★
	<b>Convezione naturale</b> Natural convection	✓	✓	✓	✓	✓
	<b>Aria primaria regolabile</b> Adjustable primary air	✓	✓	✓	✓	✓
	<b>Aria secondaria regolabile</b> Adjustable secondary air	✓	✓	✓	✓	✓
	<b>Cassetto cenere estraibile</b> Extractable ash box	✓	✓	✓	✓	✓
	<b>Rivestimento in acciaio verniciato</b> Painted steel cladding	✓	✓	✓	✓	✓
	<b>Piano superiore</b> Upper baffle plate	ghisa cast iron	acciaio verniciato painted steel	acciaio verniciato painted steel	ghisa cast iron	ghisa cast iron
	<b>Monoblocco in acciaio</b> Steel stove	✓	✓	✓	✓	✓
	<b>Focolare</b> Firebox	ghisa cast iron	ghisa cast iron	ghisa cast iron	ghisa cast iron	ghisa cast iron
	<b>Braciere</b> Brazier	ghisa cast iron	ghisa cast iron	ghisa cast iron	ghisa cast iron	ghisa cast iron
	<b>Deflettore fumi</b> Smoke deflector	ghisa cast iron	acciaio e Skamolex steel and Skamolex	acciaio e Skamolex steel and Skamolex	acciaio e Skamolex steel and Skamolex	acciaio e Skamolex steel and Skamolex
	<b>Porta in ghisa con chiusura automatica</b> Cast iron door with automatic closure	✓	✓	✓	✓	✓
	<b>Maniglia in acciaio con finitura nichelata</b> Steel door handle with nickel-plated finish	✓	✓	✓	✓	✓
	<b>Vetro ceramico resistente a 750°C</b> Ceramic glass resistant up to 750°C	✓	✓	✓	✓	✓
	<b>Pulizia vetro con flusso d'aria continuo</b> Glass cleaning system: continuous air flow	✓	✓	✓	✓	✓
	<b>Intallazione parete-angolo</b> Installation wall-corner	✓	✓	✓	✓	✓
	<b>Scarico fumi di serie</b> Standard flue outlet	Posizione Position	Superiore Top	Superiore Top	Superiore Top	Superiore Top
PAGINA - PAGE		71	66	66	67	67



SAMUELA 5 Stelle	SAMUELA	SAVINA CON FORNO	SIBILLA	SUSANNA 5 Stelle	SUSANNA
SL390-02	SL390-01	S55F	S55	SL390-02	SL390-01
A+	A+	A	A	A+	A+
9,0	8,5	8,0	8,0	9,0	8,5
86,2	83,3	80,3	78,2	86,2	83,3
2,48	2,49	2,4	2,5	2,48	2,49
15	15	15	15	15	15
54 x 50 x 115	54 x 50 x 115	60 x 51 x 155	60 x 51 x 102	60 x 51 x 102	60 x 51 x 102
-	-	32 x 35 x 32	-	-	-
179	172	218	167	195	188
150 - 260	145 - 245	135 - 230	135 - 230	150 - 260	145 - 245
★★★★★	★★★★	★★★★	★★★★	★★★★★	★★★★
✓	✓	✓	✓	✓	✓
✓	✓	✓	✓	✓	✓
✓	✓	✓	✓	✓	✓
✓	✓	✓	✓	✓	✓
✓	✓	✓	✓	✓	✓
acciaio verniciato painted steel	acciaio verniciato painted steel	ghisa cast iron	ghisa cast iron	ghisa cast iron	ghisa cast iron
✓	✓	✓	✓	✓	✓
ghisa cast iron	ghisa cast iron	ghisa cast iron	ghisa cast iron	ghisa cast iron	ghisa cast iron
ghisa cast iron	ghisa cast iron	ghisa cast iron	ghisa cast iron	ghisa cast iron	ghisa cast iron
acciaio e Skamolex steel and Skamolex	acciaio e Skamolex steel and Skamolex	ghisa cast iron	ghisa cast iron	acciaio e Skamolex steel and Skamolex	acciaio e Skamolex steel and Skamolex
✓	✓	✓	✓	✓	✓
✓	✓	✓	✓	✓	✓
✓	✓	✓	✓	✓	✓
✓	✓	✓	✓	✓	✓
✓	✓	✓	✓	✓	✓
Superiore Top	Superiore Top	Superiore Top	Superiore Top	Superiore Top	Superiore Top
69	69	72	68	70	70

**IT**  
\* Volume calcolato in ambienti con fabbisogno da 0,060 a 0,035 kW per m<sup>3</sup>.  
\*\* Dati rilevati in laboratorio utilizzando legna di faggio con umidità inferiore al 20%. I consumi possono variare in funzione del tipo di legna impiegata.

Certificazioni: prodotti omologati CE.

**EN**  
\* Volume calculé dans des espaces nécessitant une puissance de 0,060 à 0,035 kW par m<sup>3</sup>.  
\*\* Données obtenues en laboratoire sur du bois de hêtre avec une teneur en humidité inférieure à 20%. La consommation peut varier selon le type de bois utilisé.

Certifications : produits homologués CE

**FR**  
\* Volume calculé dans des espaces nécessitant une puissance de 0,060 à 0,035 kW par m<sup>3</sup>.  
\*\* Données obtenues en laboratoire sur du bois de hêtre avec une teneur en humidité inférieure à 20%. La consommation peut varier selon le type de bois utilisé.

Certifications : produits homologués CE

**NL**  
\* Volume berekend in vertrekken met een energiebehoefte van 0,060 tot 0,035 kW per m<sup>3</sup>.  
\*\* Gegevens verkregen in het laboratorium met behulp van beukenhout met een vochtgehalte van minder dan 20%. Het verbruik kan variëren afhankelijk van het gebruikte houtsoort.

Certificeringen: CE gemarkeerde producten

**DE**  
\* Leistung berechnet in Räumen mit einem Bedarf von 0,060 bis 0,035 kW pro m<sup>3</sup>.  
\*\* Im Labor erhaltene Daten unter Verwendung von Buchenholz mit einem Feuchtigkeitsgehalt von weniger als 20%. Der Verbrauch kann je nach Holzart variieren.

Zertifizierungen: Produkte mit CE-Kennzeichnung

**ES**  
\* Volumen calculado en ambientes con una demanda de 0,060 a 0,035 kW por m<sup>3</sup>.  
\*\* Datos obtenidos en el laboratorio utilizando leña de haya con un contenido de humedad inferior al 20%. El consumo puede variar según el tipo leña utilizada.

Certificaciones: productos homologados CE

# DISEGNI TECNICI

EN TECHNICAL DRAWINGS FR DESSINS TECHNIQUE DE TECHNISCHE ZEICHNUNGEN ES DIBUJOS TÉCNICOS NL TECHNISCHE TEKENINGEN

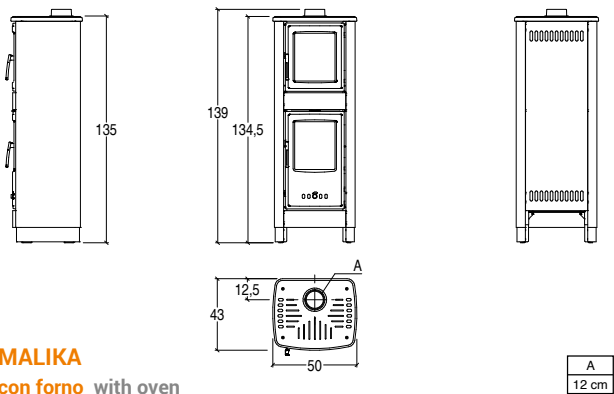

**MALIKA**  
con forno with oven

A
12 cm

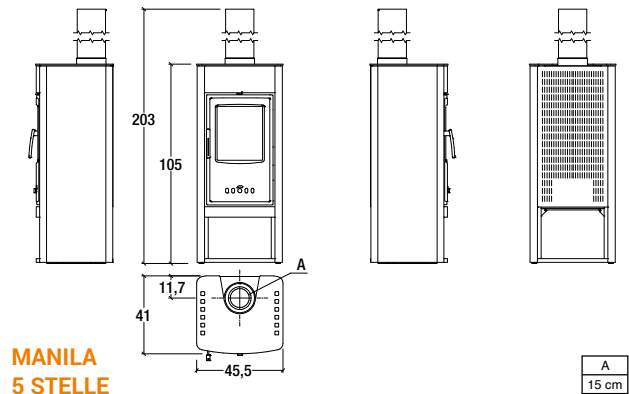

**MANILA**  
5 STELLE

A
15 cm

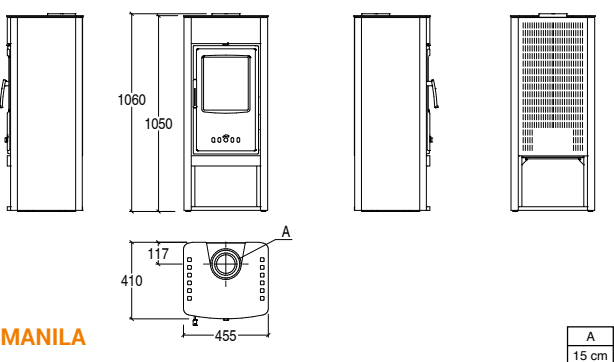

**MANILA**

A
15 cm

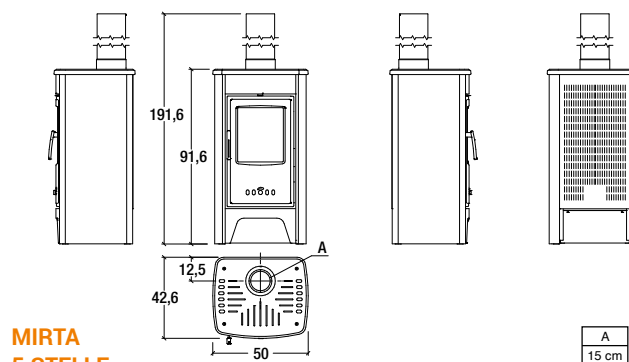

**MIRTA**  
5 STELLE

A
15 cm

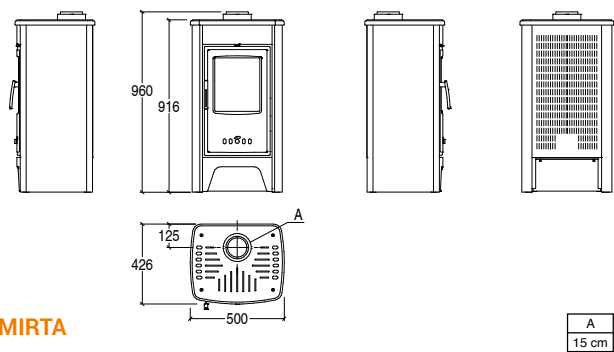

**MIRTA**

A
15 cm

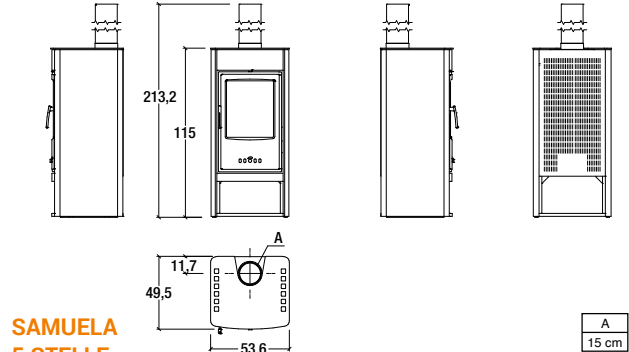

**SAMUELA**  
5 STELLE

A
15 cm

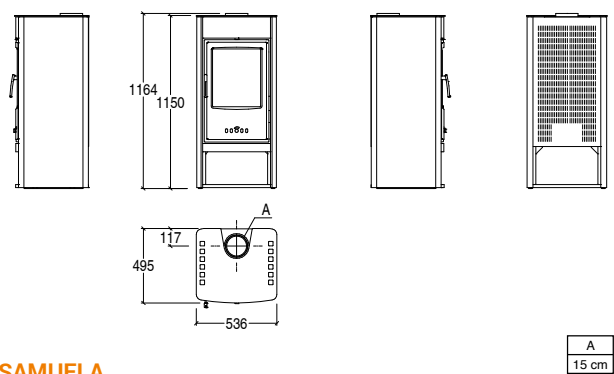

**SAMUELA**

A
15 cm

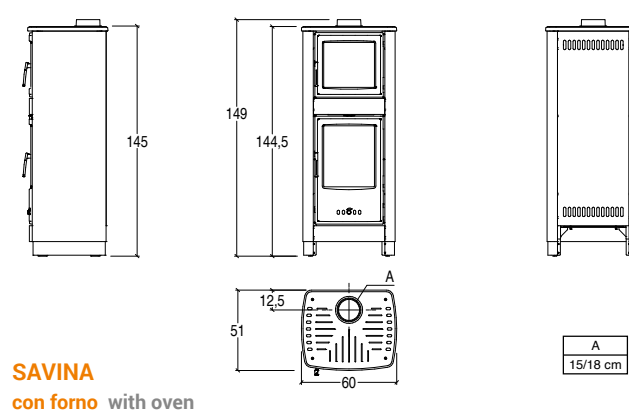

**SAVINA**  
con forno with oven

A
15/18 cm

STUFE A LEGNA - WOOD-BURNING STOVES - POÊLES À BOIS

LEGENDA: **A** Scarico fumi.  
Tutte le misure dei disegni sono espresse in centimetri.

EN KEY: **A** Flue outlet.  
All measures of designs are in centimeters.

FR LÉGENDE: **A** Évacuation des fumées.  
Toutes les dimensions des dessins sont exprimées en centimètres.



# DISEGNI TECNICI

EN TECHNICAL DRAWINGS FR DESSINS TECHNIQUE DE TECHNISCHE ZEICHNUNGEN ES DIBUJOS TÉCNICOS NL TECHNISCHE TEKENINGEN

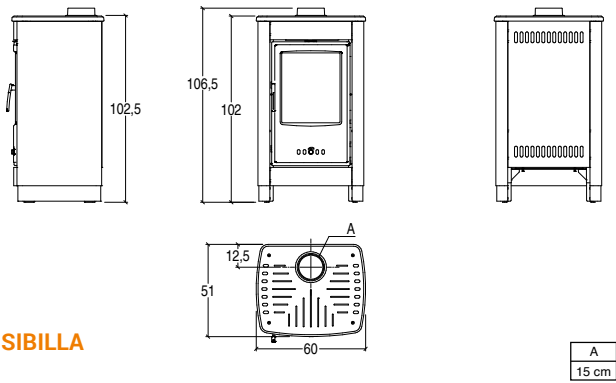

**SIBILLA**

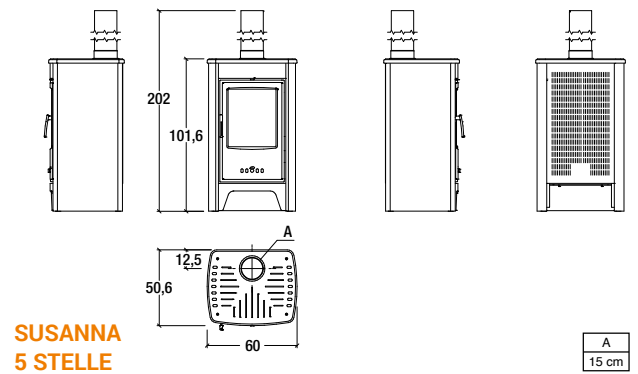

**SUSANNA  
5 STELLE**

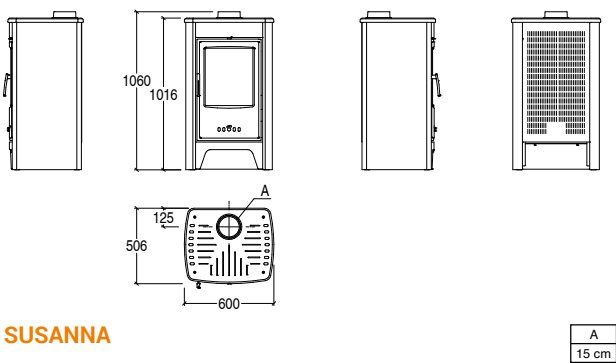

**SUSANNA**

NL LEGENDA: **A** Rookgasafvoer.  
Alle afmetingen van de tekeningen zijn in centimeters.

DE LEGENDE: **A** Rauchabgang.  
Alle Maße in den Zeichnungen sind Zentimeterangaben.

ES LEYENDA: **A** Salida humos.  
Todas las medidas de los dibujos están expresadas en centímetros.

# INDEX

## CALORE DA VIVERE..... 2

ENJOYABLE HEAT  
CHALEUR À VIVRE  
WARMTE OM IN TE WONEN  
WÄRME ZUM LEBEN  
CALOR PARA VIVIR

## UN GRANDE GRUPPO ..... 4

A GREAT GROUP  
UN GRAND GROUPE  
EEN GEWELDIGE GROEP  
EINE GROSSE GRUPPE  
UN GRAN GRUPO

## UN CUORE TECNOLOGICO ..... 6

A TECHNOLOGICAL HEART  
UN CŒUR TECHNOLOGIQUE  
EEN TECHNOLOGISCH HART  
EIN TECHNOLOGISCHES HERZ  
UN CORAZÓN TECNOLÓGICO

## UN'ANIMA VERDE..... 14

A GREEN SOUL  
UNE ÂME VERTE  
EEN GROENE ZIEL  
EINE GRÜNE SEELE  
UN ALMA VERDE

## STUFE A PELLETT..... 18

PELLET STOVES  
POÊLES À GRANULÉS  
PELLETKACHELS  
PELLETÖFEN  
ESTUFAS DE PELLETS

## CALDAIE A PELLETT ..... 48

PELLET BOILERS  
CHAUDIÈRES À PELLETS  
PELLETKETELS  
PELLETKESSEL  
CALDERAS DE PELLETT

## INSERTI A PELLETT ..... 54

PELLET INSERTS  
INSERTS À GRANULÉS  
INZETHAARD OP PELLETS  
PELLETEINSÄTZE  
INSERTABLES DE PELLETS

## INSERTI A LEGNA..... 62

AVAILABLE ONLY FOR THE ITALIAN MARKET  
DISPONIBLE UNIQUEMENT POUR LE MARCHÉ ITALIEN  
ALLEEN BESCHIKBAAR VOOR DE ITALIAANSE MARKT  
NUR FÜR DEN ITALIENISCHEN MARKT VERFÜGBAR  
SÓLO DISPONIBLE PARA EL MERCADO ITALIANO

## STUFE A LEGNA ..... 64

WOOD-BURNING STOVES  
POÊLES À BOIS  
HOUTKACHELS  
HOLZÖFEN  
ESTUFAS DE LEÑA

## CARATTERISTICHE ..... 76

CHARACTERISTICS  
CARACTÉRISTIQUES  
KENMERKEN  
EIGENSCHAFTEN  
CARACTERÍSTICAS

La disponibilità dei modelli può variare da Paese a Paese. Poichè l'azienda è costantemente impegnata nel continuo perfezionamento di tutta la sua produzione, le caratteristiche estetiche e dimensionali, i dati tecnici e gli accessori possono essere soggetti a variazione. The availability of models may vary from Country to Country. The company reserves the right to change/modify characteristics, dimensions and/or technical data illustrated in this catalogue without prior notice.



## *Sixty Years of Fire Burning Inside*



9190.GPIA

IT

**Copyright © 2025. Tutti i diritti sul catalogo, sulle immagini ed i testi, marchi e segni distintivi sono riservati e di proprietà di Gruppo Piazzetta. Sono vietate la riproduzione e diffusione, anche parziale, in qualsiasi forma, e/o l'uso non autorizzato.**

EN

Copyright © 2025. All rights of the catalog, images and texts, trademarks and distinctive labels are reserved and owned by Gruppo Piazzetta. Reproduction and distribution, in whole or in part, in any form, and / or unauthorized use are prohibited.

FR

Copyright © 2025. Tous les droits sur le catalogue, sur les images et les textes, marques et signes distinctifs sont réservés et sont la propriété du Gruppo Piazzetta. La reproduction et la diffusion, même partielle, sous quelque forme, et/ou l'utilisation sans autorisation sont interdits.

NL

Copyright © 2025. Alle rechten op de catalogus, de afbeeldingen en de teksten, merken en onderscheidende tekens zijn voorbehouden en eigendom van Gruppo Piazzetta. Reproductie en verspreiding, ook gedeeltelijk, in welke vorm dan ook, en/of onbevoegd gebruik zijn verboden.

DE

Copyright © 2025. Alle Rechte an den Katalog, auf Bilder und Texte, Marken und Kennzeichen sind vertraulich und von Gruppo Piazzetta unternehmensintern reserviert. Die Vervielfältigung und Verbreitung, auch nur teilweise, in irgendeiner Form und/oder unberechtigte Verwendung sind unzulässig.

ES

Copyright © 2025. Todos los derechos sobre el catálogo, imágenes y textos, marcas comerciales y logotipos son propiedad del Grupo Piazzetta. Queda prohibida la reproducción y la difusión, incluso parcial, de cualquier forma, y / o uso no autorizado.



**GRUPPO**  **PIAZZETTA**

31011 Asolo  
Treviso (Italy)  
Via Montello, 22  
Tel. +39 0423 5271  
Fax +39 0423 55178

[www.superiorstufe.com](http://www.superiorstufe.com)  
[info@superiorstufe.com](mailto:info@superiorstufe.com)